

**ECLISSE  
40 COLLECTION**

---

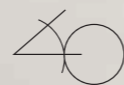



# ECLISSE 40 Collection

El marco visto desde una  
nueva perspectiva.

Romper esquemas y no quedarse solo con el aspecto.  
Ver más allá, sin dar nada nunca por descontado.  
Porque incluso en el momento en el que crees conocer  
algo, tienes que cambiar el enfoque y mirarlo desde otro  
ángulo.

El marco vive hoy una  
nueva revolución, una gran  
innovación, que se llama  
ECLISSE 40.



40°



# La inspiración llega del pasado

ECLISSE 40 nace de una idea de dos diseñadores marquesanos, Francesco Valentini y Lorenzo Ponzelli.



"Todo nació de la sensación de que faltaba algo en el mundo de las puertas.

Algo que hiciera evolucionar el propio concepto de puerta a ras de pared o puerta minimalista. La creatividad nace de la negación de una posibilidad o de la necesidad de la misma. Nos imaginábamos algo que marcara su presencia, un elemento de decoración.

Y no debía conseguirse añadiendo, sino restando materia. Lo invisible debía volverse visible. Todo eso sin descuidar el aspecto funcional y práctico: queríamos crear también un elemento de protección de las aristas vivas entre la pared y la puerta.

Y lo conseguimos".



## La inspiración surge de la observación

En las construcciones antiguas, especialmente del período románico y gótico, la pared de las ventanas estaba inclinada y se alargaba hacia el interior del vano.

El objetivo era dirigir al interior la máxima cantidad de luz posible incluso con huecos de pequeñas dimensiones.

En arquitectura, la técnica se identifica como abocinado.

Descubrir consiste en ver lo que todo el mundo ha visto y pensar lo que nadie ha pensado.

A. Szent-Gyorgyi

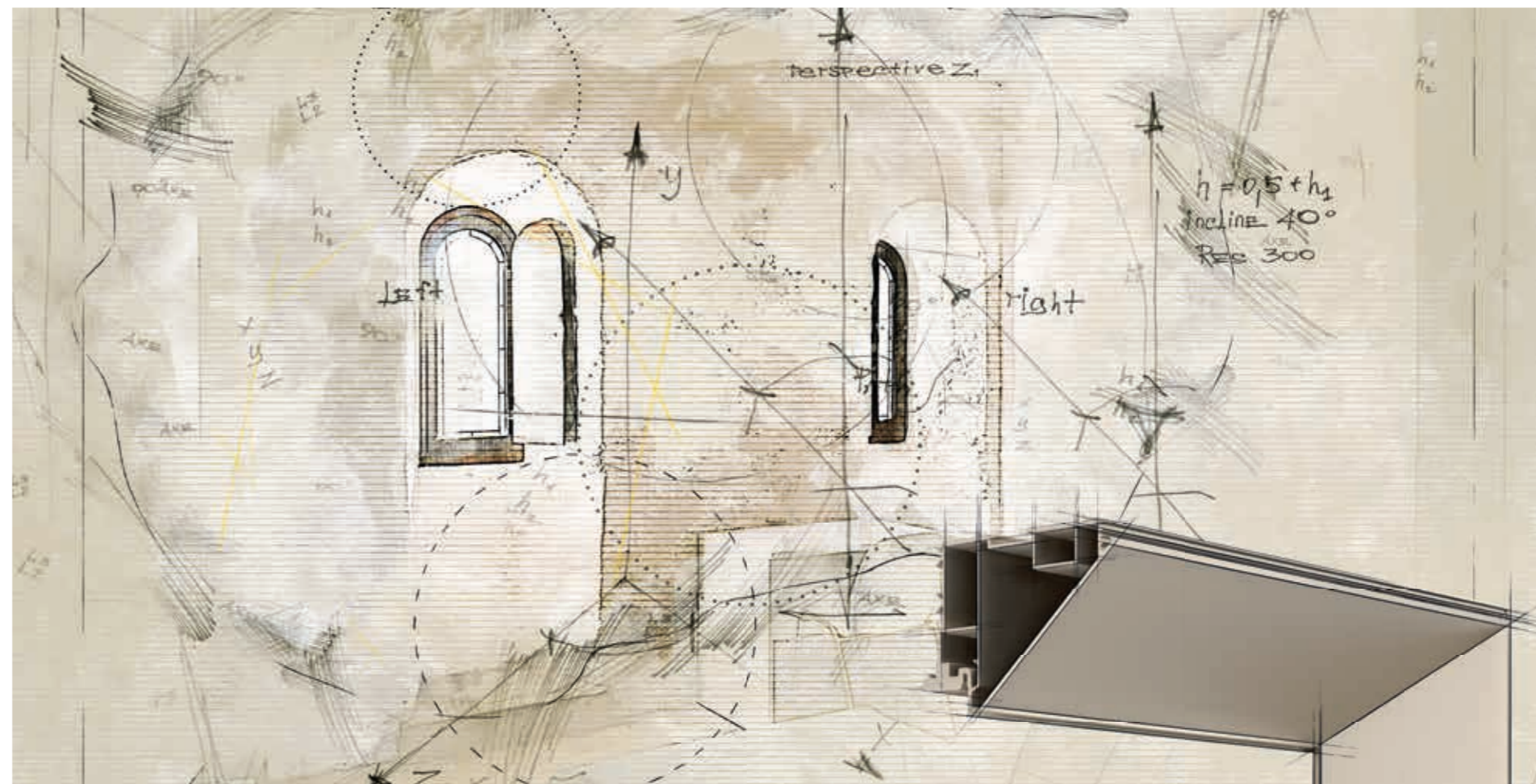

## Diseño evidente

Con ECLISSE 40 se muestra el marco por primera vez: el elemento emerge de la pared dejando una señal; se convierte en una presencia discreta, pero visible. El marco ya no es solo un elemento técnico y funcional, sino también un elemento de acabado.





# 5 puntos de vista, una gran innovación

Hacer cosas viejas de un modo nuevo: innovación.

*J.A. Schumpeter*





# 1. INCLINACIÓN

## al progreso

El nuevo marco ECLISSE 40 nace de la búsqueda de la perfección de ECLISSE, que hace del detalle técnico una prioridad. La estructura es única, tanto para paredes de obra como para paredes de placas de yeso.

**ACABADO PERFECTO**  
Unas muescas especiales permiten un acabado impecable a ras de pared, evitando la formación de grietas.



**PROTECCIÓN**  
La configuración especial del marco crea una superficie inclinada 40 grados que protege de las aristas vivas entre la pared y la puerta.



**ROBUSTO**  
Las cámaras de anclaje refuerzan la estructura y mantienen los perfiles exactamente a 40 grados.



Cada pliegue del perfil de aluminio cumple una función técnica precisa, para obtener un producto bello y cuidado hasta el último detalle.

**INGLETES PERFECTOS**  
Los perfiles horizontales y verticales encajan perfectamente para obtener un ángulo limpio y preciso,



**ALUMINIO ANODIZADO**  
La anodización a 10 micras hace que el perfil sea más resistente a la corrosión y aumenta la dureza superficial. La versión prelacada está imprimada para que se pueda pintar de cualquier color.





## 2. ACABADOS

### La resistencia del aluminio

Por primera vez, el marco pasa de ser un elemento invisible y estructural a significar belleza y diseño. Desarrollado por ECLISSE, este marco de aluminio da a la puerta una inclinación particular y característica que la completa y la enfatiza, dándole un aspecto único, limpio y minimalista.

El marco está totalmente realizado en aluminio anodizado. El proceso electroquímico de anodización crea una protección que impide el desgaste del metal y le da una mayor resistencia a los agentes atmosféricos, las manchas y los arañazos. Además, el anodizado facilita el pintado: la calidad y el resultado estético de la pintura son muy apreciables.





## 2. ACABADOS

La elegancia del aluminio



ACABADO  
PRELACADO

ACABADO  
BLANCO

ACABADO  
CHAMPAGNE

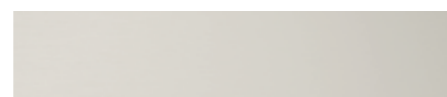

La inclinación del marco permite jugar con las luces y las sombras, creando un sentido de profundidad y un aspecto único.



ACABADO  
BRONZE

ACABADO  
TOBACCO





## 3. DISEÑO

El marco como elemento decorativo



Un cambio profundo y total que no distorsiona, sino que ofrece a la puerta una presencia importante. Una novedad absoluta en el mercado.





## 4. VERSATILIDAD

La belleza se vuelve versátil

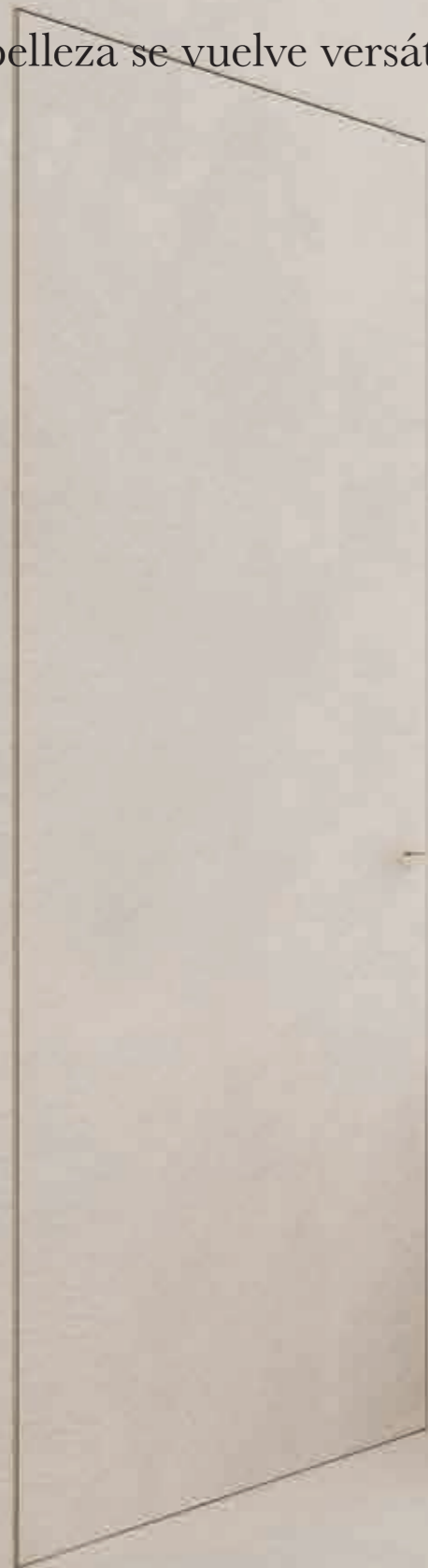

POR UN LADO,  
la puerta a ras de pared  
es elegante y discreta.

POR EL OTRO, las líneas  
geométricas crean  
profundidad.  
El marco vacía la pared y  
resalta el paso.  
Como el marco de un  
cuadro, contiene la puerta  
e invita a atravesarla.



## 5. AMBIENTE

El marco perfecto para cualquier habitación

Un producto pensado para un público transversal y para múltiples aplicaciones.













# La búsqueda de la perfección

## Los detalles que marcan la diferencia

La calidad de los productos ECLISSE es evidente en la instalación y en el uso cotidiano, pero son los detalles los que marcan la diferencia. Porque el diseño facilita la colocación, el funcionamiento de los mecanismos y ofrece un perfecto resultado estético que solo se aprecian mirando el producto de cerca.

Un único marco, tanto para placas de yeso como para obra. Con una protección para evitar que se ensucie o que se arañe durante la colocación.

La puerta es reconocible gracias a la presencia del marco. Un perfil universal que se adapta al sentido de apertura (derecho o izquierdo).

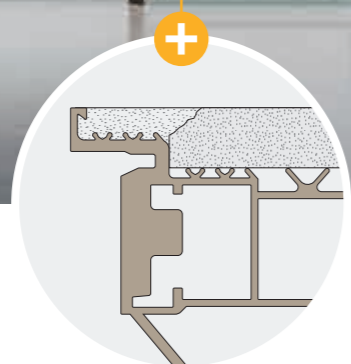
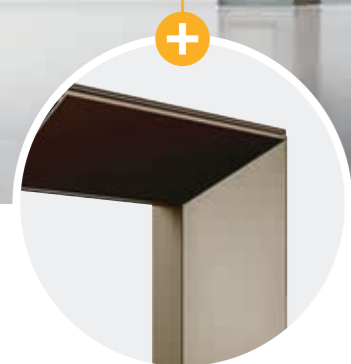

**Es duradero y se puede pintar**  
El marco de aluminio se somete a un tratamiento de anodización contra la oxidación para obtener los diferentes acabados ECLISSE. La versión prelacada favorece la adherencia de la pintura.

**¡SIN grietas!**  
El perfil del marco está diseñado para evitar la formación de grietas.

**Marco muy robusto**  
El marco está realizado en aluminio anodizado y pesa unos 3,5 kg por metro lineal (para espesor 125 mm).

**Tensor de serie**  
Un dispositivo especial regulable en cualquier momento que mantiene en tensión constante la puerta, garantizando la coplanaridad con la pared.

**Cerradura magnética**  
De diseño moderno y líneas minimalistas, queda a ras de puerta y garantiza un cierre muy silencioso.

**Frente excéntrico**  
Enrasada en el batiente, permite solucionar las pequeñas imperfecciones de la instalación, garantizando el perfecto cierre de la puerta.

**3 bisagras regulables**  
en 3 ejes (altura, longitud, profundidad) para una perfecta calibración de la luz perimetral.

**Nota:** si el peso del panel puerta supera los 50 kg (max 65 kg) son necesarias 4 bisagras.

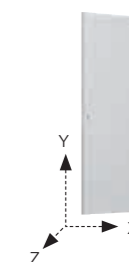



# Apertura

## ELECCIÓN DE APERTURA - ECLISSE 40



### PUERTA EMPUJAR

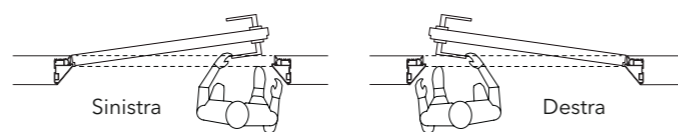

### PUERTA TIRAR

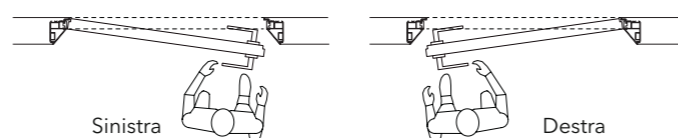

## CON O SIN TRAVESAÑO

Una peculiaridad de ECLISSE 40 es que se puede colocar la puerta a ras de techo, con o sin travesaño superior, para obtener un efecto de integración total entre la puerta, la pared y el techo.

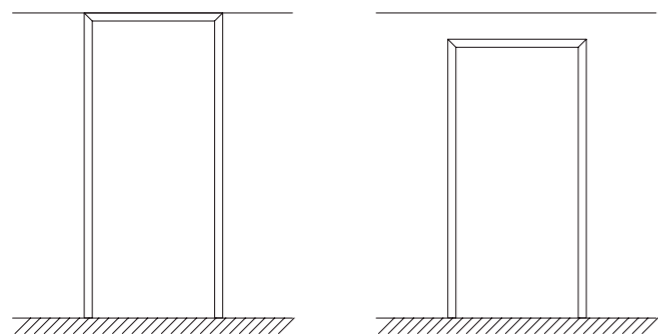

Con travesaño

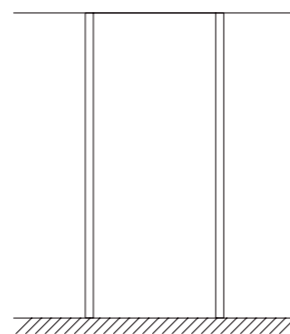

Sin travesaño

# Apertura

## ELECCIÓN DE APERTURA - ECLISSE 40 EXTENSIÓN



### PUERTA EMPUJAR IZQUIERDA - PUERTA DERECHA FIJA

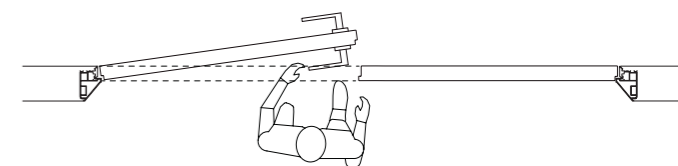

### PUERTA IZQUIERDA TIRAR - PUERTA DERECHA FIJA

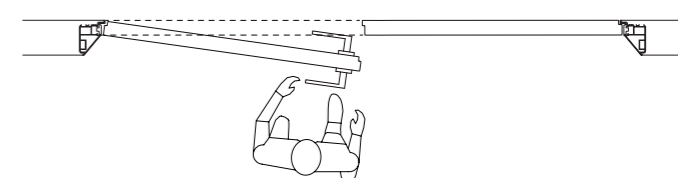

### PUERTA DERECHA EMPUJAR - PUERTA IZQUIERDA FIJA

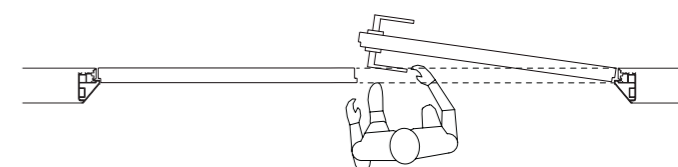

### PUERTA DERECHA TIRAR - PUERTA IZQUIERDA FIJA

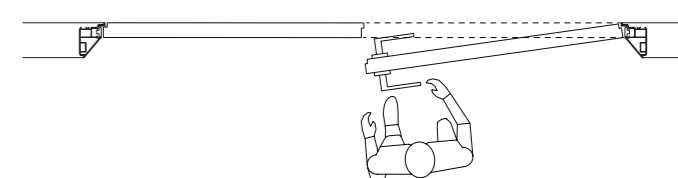

## SOLO CON TRAVESAÑO

El modelo ECLISSE 40 EXTENSIÓN solo está disponible con travesaño.

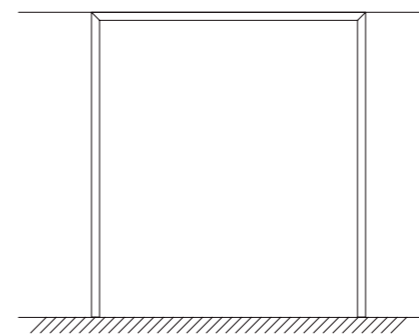

Con travesaño

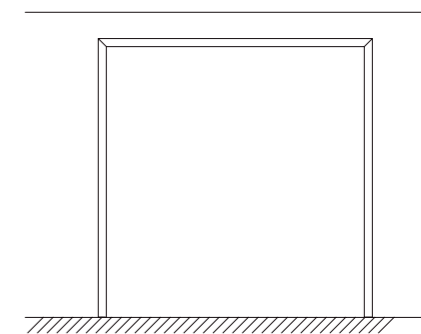





# Componentes

## OPCIONES DE SUMINISTRO



MARCO + PUERTA PRELACADA + KIT ACCESORIOS

## KIT ACCESORIOS PARA ECLISSE 40 (manilla no incluida)

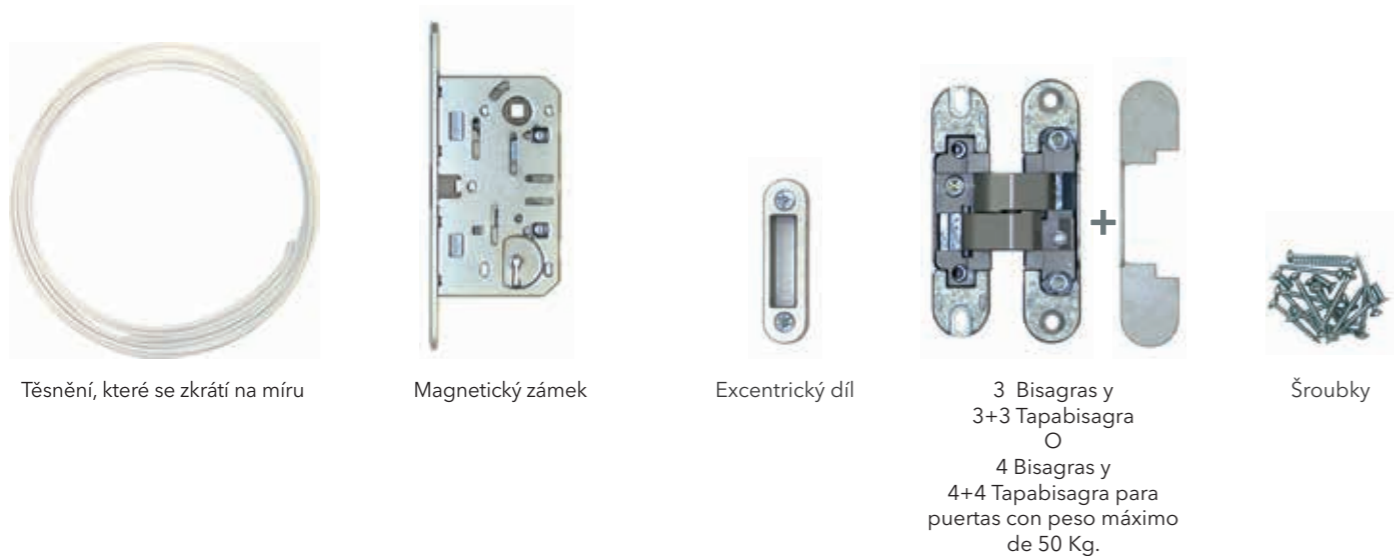

Těsnění, které se zkrátí na míru

Magnetický zámek

Excentrický díl

3 Bisagras y 3+3 Tapabisagra  
 4 Bisagras y 4+4 Tapabisagra para puertas con peso máximo de 50 Kg.

Šroubky

## ACABADOS DISPONIBLES



CHAMPAGNE

BRONZE

TOBACCO

BLANCO RAL 9010

CROMO ALUMINIO

# Aplicaciones

## PUERTA EMPUJAR

## PUERTA TIRAR

Marco en pared enlucida - Grosor pared acabada 108/125/150 mm

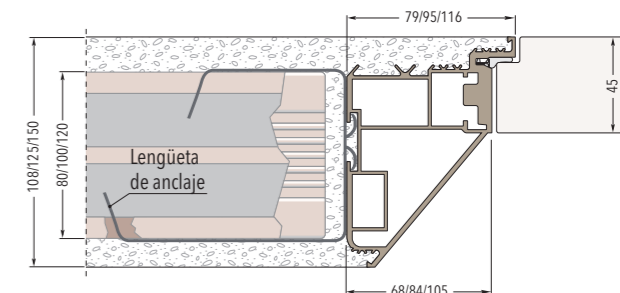
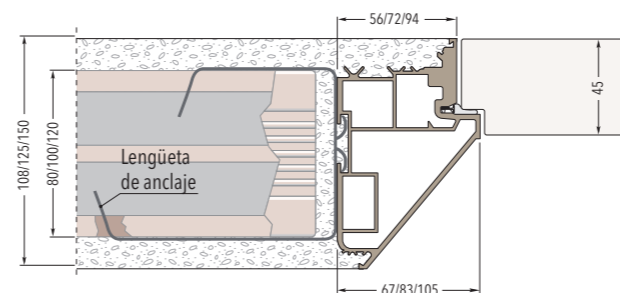

Marco en pared enlucida - Grosor pared acabada 100/125 mm

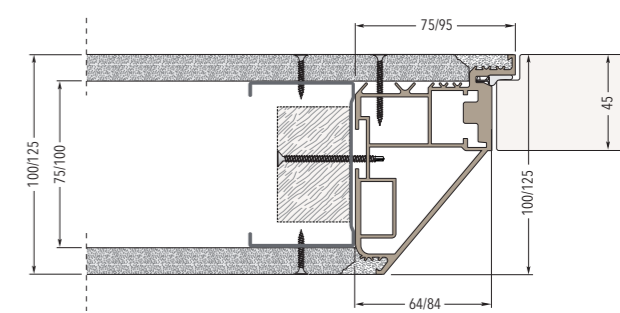
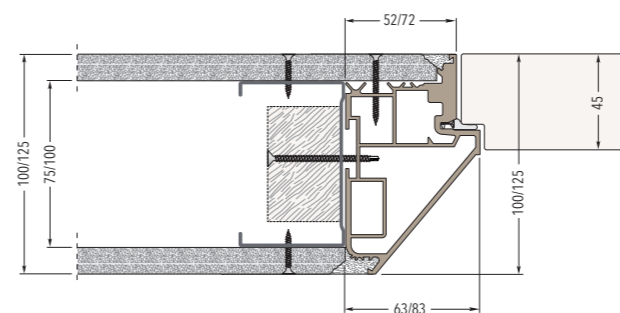

Marco en pared de una placa de yeso - Grosor pared acabada 100/125/150 mm

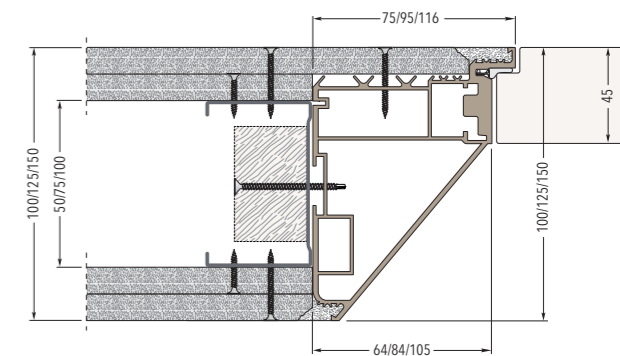
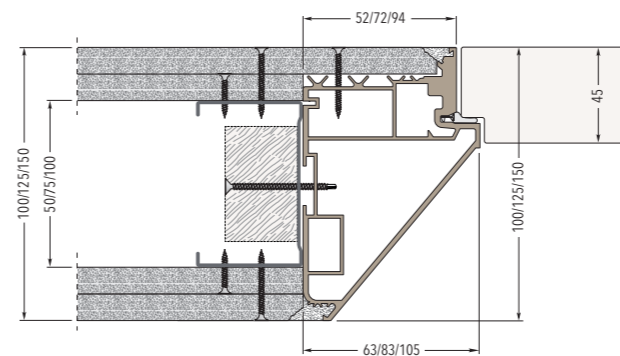

El marco se adapta tanto a las paredes de obra como a las de placas de yeso. Para las paredes de obra, los 6 garras se reciben cementadas en los espacios especiales creados en la pared. Para las paredes de placas de yeso, el marco se fija con los tornillos a la estructura.



# DIMENSIONES - ECLISSE 40

## EMPUJAR | TIRAR - MARCO CON TRAVESAÑO - VERSIÓN UNA HOJA

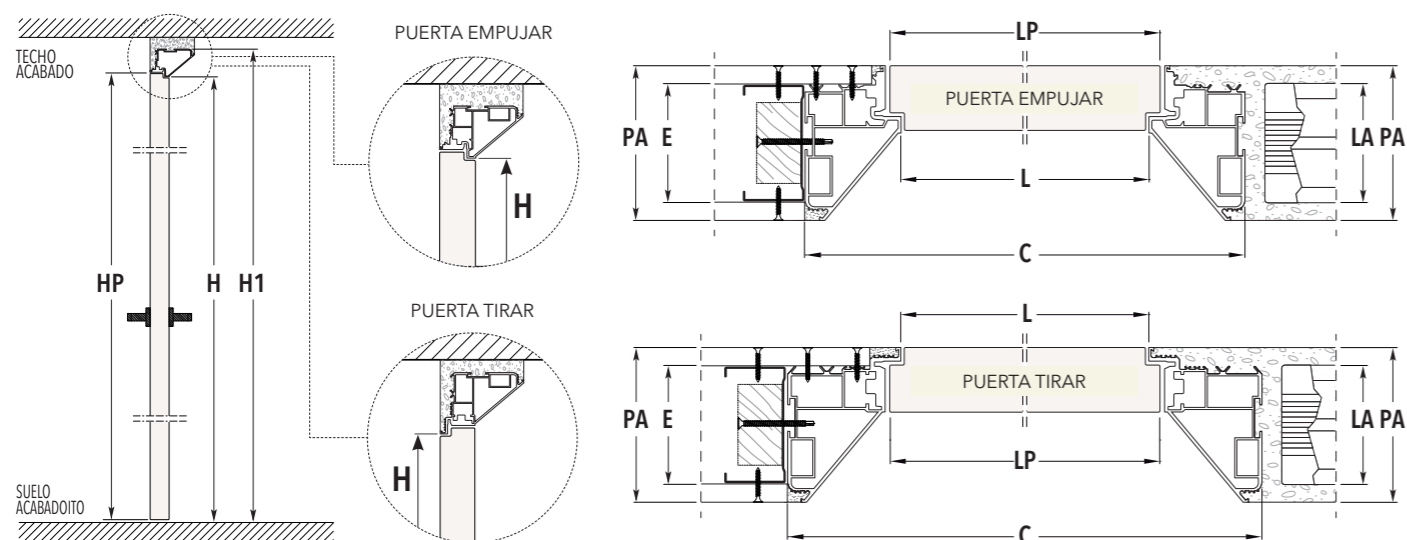

LUZ DE PASO L x H	GROSOR PARED ACABADA - 100		GROSOR PARED ACABADA - 108		PANEL PUERTA Esp. 45 mm	
	MEDIDA TOTAL C x H1				LP	HP
	EMPUJAR	TIRAR	EMPUJAR	TIRAR		
600 x 2100/2400	726 x 2163/2463	750 x 2175/2475	734 x 2167/2467	758 x 2179/2479	616	2104/2404
700 x 2100/2400	826 x 2163/2463	850 x 2175/2475	834 x 2167/2467	858 x 2179/2479	716	2104/2404
800 x 2100/2400	926 x 2163/2463	950 x 2175/2475	934 x 2167/2467	958 x 2179/2479	816	2104/2404
900 x 2100/2400	1026 x 2163/2463	1050 x 2175/2475	1034 x 2167/2467	1058 x 2179/2479	916	2104/2404
1000 x 2100/2400	1126 x 2163/2463	1150 x 2175/2475	1134 x 2167/2467	1158 x 2179/2479	1016	2104/2404

LUZ DE PASO L x H	GROSOR PARED ACABADA - 100		GROSOR PARED ACABADA - 108		PANEL PUERTA Esp. 45 mm	
	MEDIDA TOTAL C x H1				LP	HP
	EMPUJAR	TIRAR	EMPUJAR	TIRAR		
600 x 2100/2400	766 x 2183/2483	790 x 2195/2495	810 x 2205/2505	832 x 2216/2516	616	2104/2404
700 x 2100/2400	866 x 2183/2483	890 x 2195/2495	910 x 2205/2505	932 x 2216/2516	716	2104/2404
800 x 2100/2400	966 x 2183/2483	990 x 2195/2495	1010 x 2205/2505	1032 x 2216/2516	816	2104/2404
900 x 2100/2400	1066 x 2183/2483	1090 x 2195/2495	1110 x 2205/2505	1132 x 2216/2516	916	2104/2404
1000 x 2100/2400	1166 x 2183/2483	1190 x 2195/2495	1210 x 2205/2505	1232 x 2216/2516	1016	2104/2404

GROSORES DISPONIBLES	ENLUCIDO		PLACA DE YESO		
	PARED ACABADA = PA	TABIQUE = T	PARED ACABADA = PA	ESTRUCTURA = E	
--	--	--	100	50 - doble placa	75 - una placa
108	80	--	--	--	--
125	100	125	75 - doble placa	100 - una placa	
150	120	150	100 - doble placa		

medidas expresadas en mm

- ▶ Intervalos en altura de 50 mm de 1650 mm a 2700 mm
- ▶ Se suministra de serie con 3 bisagras - Peso máximo del panel de puerta con 3 bisagras: 50 kg
- ▶ Disponible bajo pedido con 4 bisagras - Peso máximo del panel de puerta con 4 bisagras: 65 kg
- ▶ Acabados disponibles: Prelacado, Champagne, Bronze, Tobacco y Blanco RAL 9010

# DIMENSIONES - ECLISSE 40

## EMPUJAR | TIRAR - MARCO SIN TRAVESAÑO - VERSIÓN PARA UNA HOJA

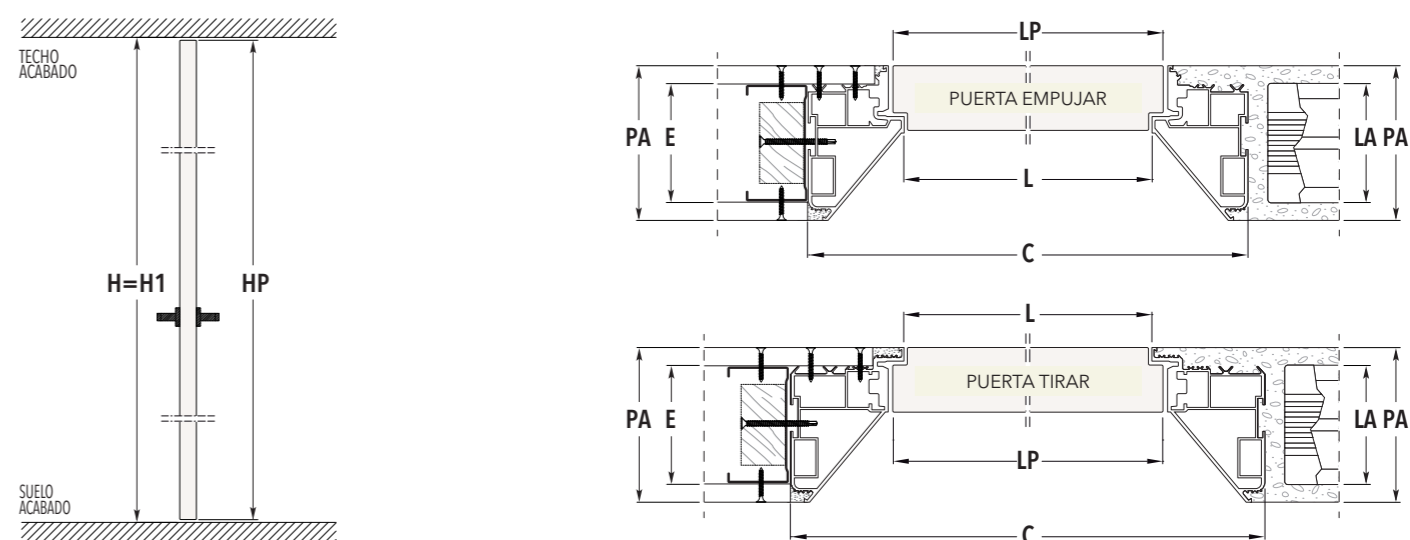

LUZ DE PASO L x H	GROSOR PARED ACABADA - 100		GROSOR PARED ACABADA - 108		PANEL PUERTA Esp. 45 mm	
	MEDIDA TOTAL C x H1				LP	HP
	EMPUJAR	TIRAR	EMPUJAR	TIRAR		
600 x 2700	726 x 2700	750 x 2700	734 x 2700	758 x 2700	616	2693
700 x 2700	826 x 2700	850 x 2700	834 x 2700	858 x 2700	716	2693
800 x 2700	926 x 2700	950 x 2700	934 x 2700	958 x 2700	816	2693
900 x 2700	1026 x 2700	1050 x 2700	1034 x 2700	1058 x 2700	916	2693
1000 x 2700	1126 x 2700	1150 x 2700	1134 x 2700	1158 x 2700	1016	2693

LUZ DE PASO L x H	GROSOR PARED ACABADA - 125		GROSOR PARED ACABADA - 150		PANEL PUERTA Esp. 45 mm	
	MEDIDA TOTAL C x H1				LP	HP
	EMPUJAR	TIRAR	EMPUJAR	TIRAR		
600 x 2700	766 x 2700	790 x 2700	810 x 2700	832 x 2700	616	2693
700 x 2700	866 x 2700	890 x 2700	910 x 2700	932 x 2700	716	2693
800 x 2700	966 x 2700	990 x 2700	1010 x 2700	1032 x 2700	816	2693
900 x 2700	1066 x 2700	1090 x 2700	1110 x 2700	1132 x 2700	916	2693
1000 x 2700	1166 x 2700	1190 x 2700	1210 x 2700	1232 x 2700	1016	2693

GROSORES DISPONIBLES	ENLUCIDO		PLACA DE YESO		
	PARED ACABADA = PA	TABIQUE = T	PARED ACABADA = PA	ESTRUCTURA = E	
--	--	--	100	50 - doble placa	75 - una placa
108	80	--	--	--	--
125	100	125	75 - doble placa	100 - una placa	
150	120	150	100 - doble placa		

medidas expresadas en mm

- ▶ Intervalos en altura de 50 mm de 1650 mm a 2700 mm
- ▶ Se suministra de serie con 3 bisagras - Peso máximo del panel de puerta con 3 bisagras: 50 kg
- ▶ Disponible bajo pedido con 4 bisagras - Peso máximo del panel de puerta con 4 bisagras: 65 kg
- ▶ Acabados disponibles: Prelacado, Champagne, Bronze, Tobacco y Blanco RAL 9010



# DIMENSIONES - ECLISSE 40 EXTENSIÓN

## EMPUJAR - MARCO SOLO CON TRAVESAÑO - VERSIÓN PARA DOS HOJAS

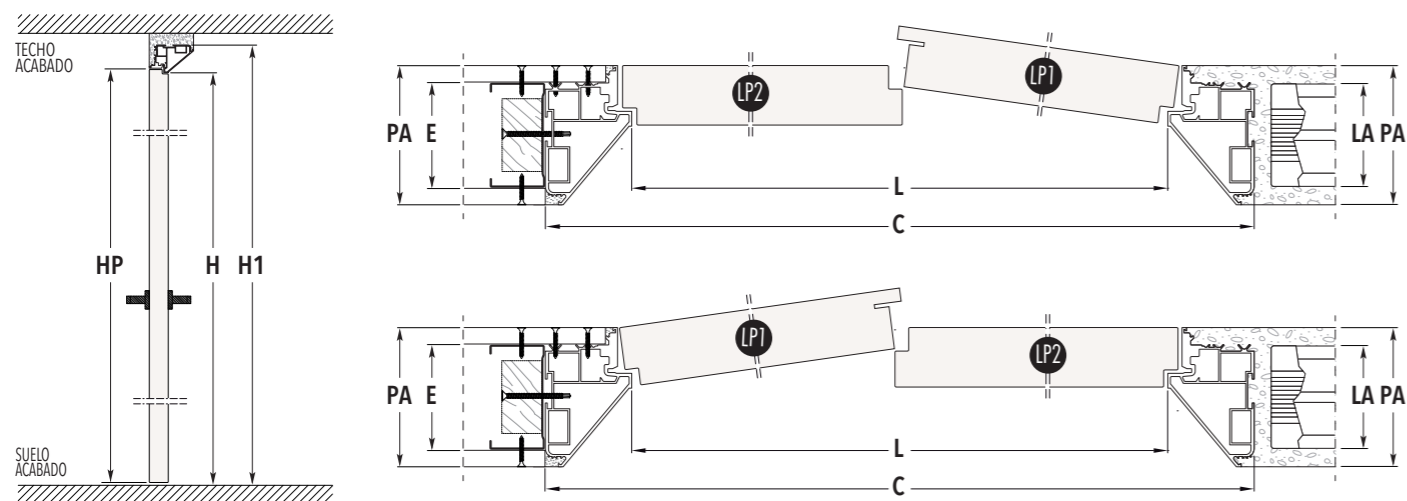

LUZ DE PASO L x H	GROSOR PARED ACABADA - 100		GROSOR PARED ACABADA - 108		PANEL PUERTA Esp. 45 mm		
	MEDIDA TOTAL C x H1		MEDIDA TOTAL C x H1		LP1	LP2	HP
	EMPUJAR		EMPUJAR				
1200 x 2100/2400	1326 x 2163/2463		1334 x 2167/2467		606	616	2104/2404
1400 x 2100/2400	1526 x 2163/2463		1534 x 2167/2467		706	716	2104/2404
1600 x 2100/2400	1726 x 2163/2463		1734 x 2167/2467		806	816	2104/2404
1800 x 2100/2400	1926 x 2163/2463		1934 x 2167/2467		906	916	2104/2404
2000 x 2100/2400	2126 x 2163/2463		2134 x 2167/2467		1006	1016	2104/2404

LUZ DE PASO L x H	GROSOR PARED ACABADA - 125		GROSOR PARED ACABADA - 150		PANEL PUERTA Esp. 45 mm		
	MEDIDA TOTAL C x H1		MEDIDA TOTAL C x H1		LP1	LP2	HP
	EMPUJAR		EMPUJAR				
1200 x 2100/2400	1366 x 2183/2483		1410 x 2205/2505		606	616	2104/2404
1400 x 2100/2400	1566 x 2183/2483		1610 x 2205/2505		706	716	2104/2404
1600 x 2100/2400	1766 x 2183/2483		1810 x 2205/2505		806	816	2104/2404
1800 x 2100/2400	1966 x 2183/2483		2010 x 2205/2505		906	916	2104/2404
2000 x 2100/2400	2166 x 2183/2483		2210 x 2205/2505		1006	1016	2104/2404

GROSORES DISPONIBLES	ENLUCIDO		PLACA DE YESO		
	PARED ACABADA = PA	TABIQUE = T	PARED ACABADA = PA	ESTRUCTURA = E	
--	--	--	100	50 - doble placa	75 - una placa
108	80	--	--	--	--
125	100	125	75 - doble placa	100 - una placa	
150	120	150	100 - doble placa		

medidas expresadas en mm

- ▶ Intervalos en altura de 50 mm de 1650 mm a 2700 mm
- ▶ Se suministra de serie con 3 bisagras - Peso máximo del panel de puerta con 3 bisagras: 50 kg
- ▶ Disponible bajo pedido con 4 bisagras - Peso máximo del panel de puerta con 4 bisagras: 65 kg
- ▶ Acabados disponibles: Prelacado, Champagne, Bronze, Tobacco y Blanco RAL 9010

# DIMENSIONES - ECLISSE 40 EXTENSIÓN

## TIRAR - MARCO SOLO CON TRAVESAÑO - VERSIÓN PARA DOS HOJAS

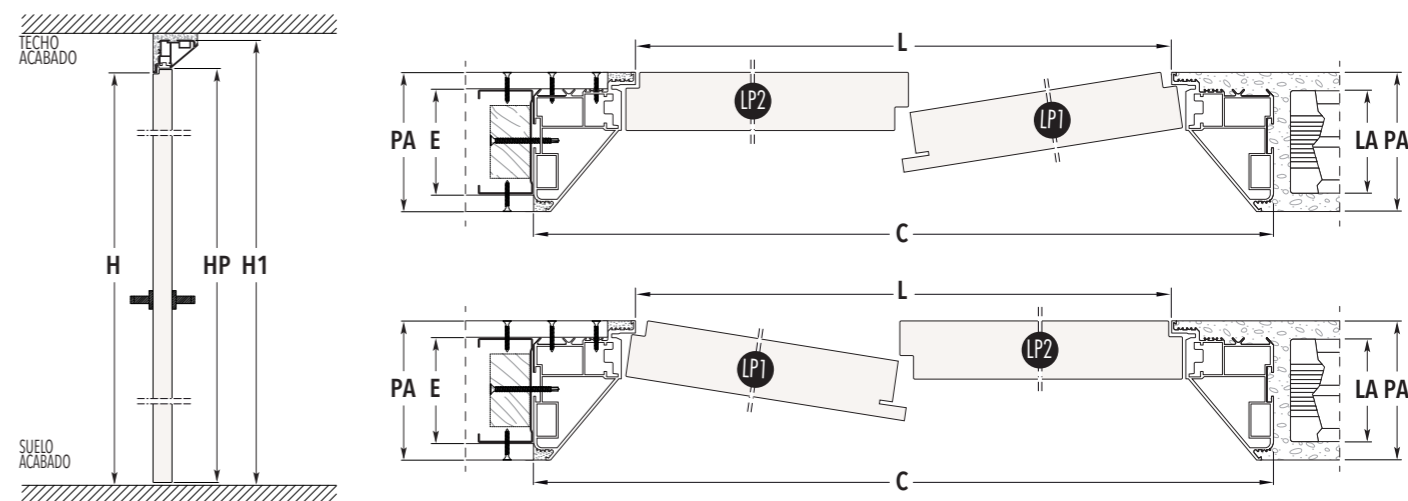

LUZ DE PASO L x H	GROSOR PARED ACABADA - 100		GROSOR PARED ACABADA - 108		PANEL PUERTA Esp. 45 mm		
	MEDIDA TOTAL C x H1		MEDIDA TOTAL C x H1		LP1	LP2	HP
	TIRAR		TIRAR				
1200 x 2100/2400	1350 x 2175/2475		1358 x 2179/2479		606	616	2104/2404
1400 x 2100/2400	1550 x 2175/2475		1558 x 2179/2479		706	716	2104/2404
1600 x 2100/2400	1750 x 2175/2475		1758 x 2179/2479		806	816	2104/2404
1800 x 2100/2400	1950 x 2175/2475		1958 x 2179/2479		906	916	2104/2404
2000 x 2100/2400	2150 x 2175/2475		2158 x 2179/2479		1006	1016	2104/2404

LUZ DE PASO L x H	GROSOR PARED ACABADA - 125		GROSOR PARED ACABADA - 150		PANEL PUERTA Esp. 45 mm		
	MEDIDA TOTAL C x H1		MEDIDA TOTAL C x H1		LP1	LP2	HP
	TIRAR		TIRAR				
1200 x 2100/2400	1390 x 2195/2495		1432 x 2216/2516		606	616	2104/2404
1400 x 2100/2400	1590 x 2195/2495		1632 x 2216/2516		706	716	2104/2404
1600 x 2100/2400	1790 x 2195/2495		1832 x 2216/2516		806	816	2104/2404
1800 x 2100/2400	1990 x 2195/2495		2032 x 2216/2516		906	916	2104/2404
2000 x 2100/2400	2190 x 2195/2495		2232 x 2216/2516		1006	1016	2104/2404

GROSORES DISPONIBLES	ENLUCIDO		PLACA DE YESO		
	PARED ACABADA = PA	TABIQUE = T	PARED ACABADA = PA	ESTRUCTURA = E	
--	--	--	100	50 - doble placa	75 - una placa
108	80	--	--	--	--
125	100	125	75 - doble placa	100 - una placa	
150	120	150	100 - doble placa		

medidas expresadas en mm

- ▶ Intervalos en altura de 50 mm de 1650 mm a 2700 mm
- ▶ Se suministra de serie con 3 bisagras - Peso máximo del panel de puerta con 3 bisagras: 50 kg
- ▶ Disponible bajo pedido con 4 bisagras - Peso máximo del panel de puerta con 4 bisagras: 65 kg
- ▶ Acabados disponibles: Prelacado, Champagne, Bronze, Tobacco y Blanco RAL 9010





# Las puertas



Los paneles puerta para ECLISSE 40 están disponibles en los siguientes acabados:

- panel imprimado listo para lacado o barniz
- paneles lacados opacos en los colores RAL
- paneles de madera con acabados roble natural, fresno blanqueado, fresno natural, fresno lacado opaco con poro abierto blanco RAL 9010

Los paneles puerta tienen el tensor de serie a partir de los 2000 mm de altura.

## ACABADOS

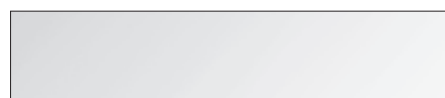

PRELACADO



LACADO BLANCO OPACO RAL 9010



LACADO OPACO COLORES RAL



ROBLE NATURAL

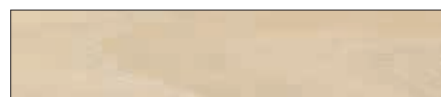

FRESNO BLANQUEADO

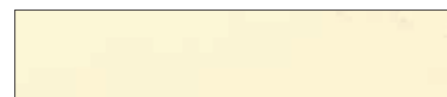

FRESNO LACADO BLANCO PORO ABIERTO RAL 9010

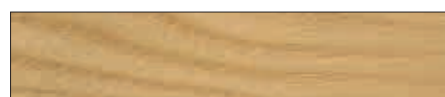

FRESNO NATURAL

# La manilla 40+uno

Estas manillas, de líneas firmes, se extraen de un único bloque de latón macizo y son el resultado de la sinergia entre la fábrica Mandelli1953 y los diseñadores Valentini y Ponzelli. Inspirada en ECLISSE 40 Collection se producen en cuatro acabados exclusivos para ECLISSE.

Las manillas 40+uno están disponibles sin cerradura, con llave y con condena.

CHAMPAGNE



BRONZE



TOBACCO



BLANCO RAL 9010



CROMO SATINADO



Antes de montar la roseta, comprobar que el fresado del hueco de la cerradura tenga un diámetro de 21,5 mm. En el caso de que el hueco sea más estrecho, adaptar el diámetro



# El montaje

## Instalación fácil y rápida



### MARCO ECLISSE 40 PARA PARED DE PLACA DE YESO

Una vez extraído el marco del embalaje, colocarlo en el hueco preparado con estructura reforzada o listones de madera.

Fijar ECLISSE 40 verificando la colocación a nivel del marco.

Retirar los distanciadores de OSB.

**NO RETIRAR LAS PROTECCIONES DE CARTÓN.**

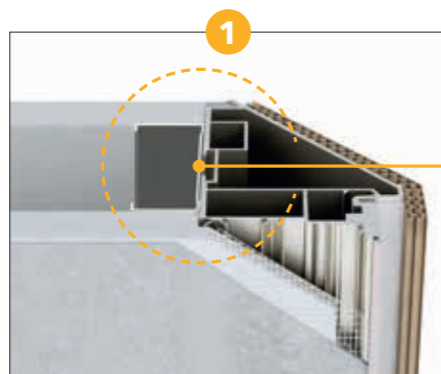

**1**  
Aplicar la placa de yeso y estucar.  
Se aconseja aplicar una red para el yeso a lo largo de todo el perímetro.

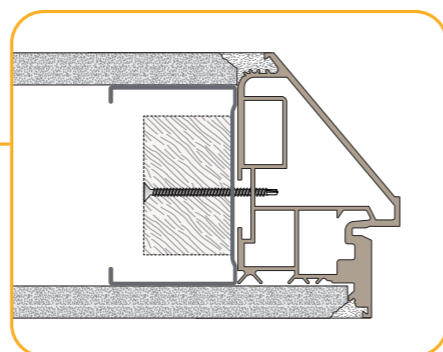

**2**  
Detalle de la sección de los tornillos sobre la estructura.



**3**  
**NO retirar las protecciones de cartón.**  
Colocar a ambos lados a lo largo de todo el perímetro, la cinta adhesiva de papel para proteger la parte visible de aluminio y enyesar.

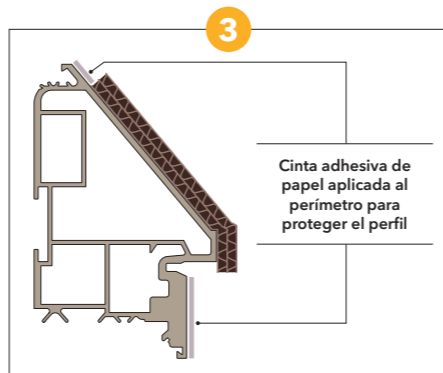

**4**  
Cinta adhesiva de papel aplicada al perímetro para proteger el perfil.  
Acabado a ras de pared.



**5**  
Retirar la cinta adhesiva tras cada capa de acabado antes de que se seque para evitar grietas.



**6**  
Retirar las protecciones de cartón del marco.  
Fijar el panel puerta y los accesorios.  
Proceder a pintar la puerta (si es prelacada).  
No retirar la película anti arañazos.



### MARCO ECLISSE 40 PARA PARED DE OBRA

Desembalar el marco y colocarlo en el hueco, verificando la colocación a nivel del marco.

Fijar ECLISSE 40 bloqueando con mortero las 6 garras (3 por cada lado) en el interior del hueco realizado en la obra.

**NO RETIRAR LAS PROTECCIONES DE CARTÓN.**



**1**  
**NO retirar las protecciones de cartón.**  
Colocar a ambos lados a lo largo de todo el perímetro, la cinta adhesiva de papel para proteger la parte visible de aluminio.

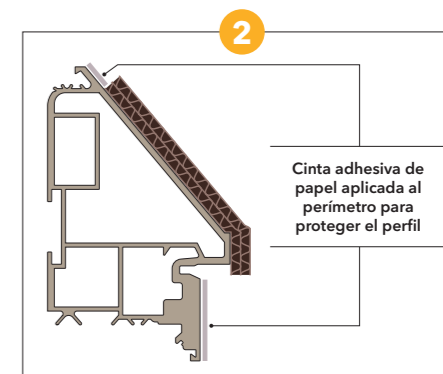

**2**  
Cinta adhesiva de papel aplicada al perímetro para proteger el perfil.  
Acabado a ras de pared.

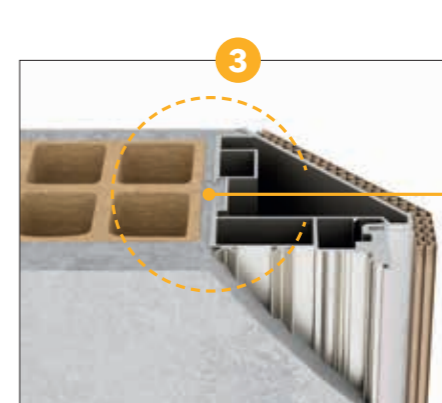

**3**  
Proceder con el enlucido y enrasado de la pared.

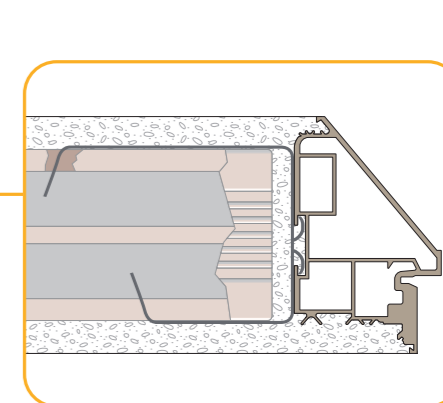

**4**  
Detalle de la sección de las garras de anclaje.



**5**  
Retirar la cinta adhesiva tras cada capa de acabado antes de que se seque para evitar grietas.

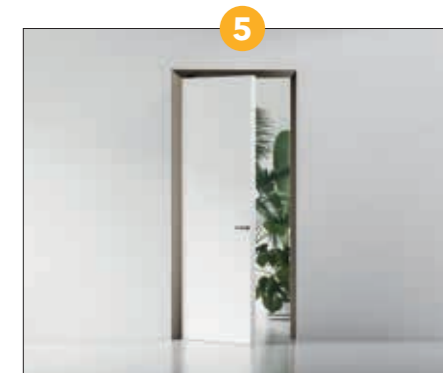

**6**  
Retirar las protecciones de cartón del marco.  
Fijar el panel puerta y los accesorios.  
Proceder a pintar la puerta (si es prelacada).  
No retirar la película anti arañazos.

© ECLISSE, todos los derechos reservados. Se prohíbe el uso, el almacenamiento y la reproducción, total o parcial, por cualquier medio de los textos y las imágenes contenidos en este catálogo. Las imágenes y los diseños tienen un objetivo ilustrativo y son puramente indicativos. ECLISSE s.r.l. se reserva la facultad de aportar las modificaciones oportunas para mejorar todos sus productos, sin la obligación de avisar; por lo tanto, se aconseja verificar la coherencia de los contenidos de este catálogo consultando con las líneas telefónicas de la fábrica. ECLISSE s.r.l. también declina cualquier responsabilidad por las posibles inexactitudes del contenido debido a errores de impresión, transcripción o cualquier otro motivo.

---

Diseño gráfico: ECLISSE Marketing e Fkdesign  
Interiorismo: Lisa De Chirico  
Imagen digital: creativeblend.it  
Impresión: Scarpis



## ECLISSE 40 Collection

EL MARCO VISTO DESDE UNA NUEVA PERSPECTIVA





ECLISSE IBERIA SL - Pol. Ind. Mas d'en Bosch, Parcela 5 - Ripoll, Girona

Tel. 938 550 473 - Fax 938 550 863 - e-mail: [eclisse@eclisse.es](mailto:eclisse@eclisse.es) - [www.eclisse.es](http://www.eclisse.es)