

DEJA QUE TE INSPIRE

---



 **ECLISSE**<sup>®</sup>  
V E R M Á S A L L Á



# DEJA QUE TE INSPIRE

Una colección de composiciones e ideas de decoración que satisfacen todos los gustos, desde elegantes a eclécticos, mientras siguen las últimas tendencias del diseño de interiores.

Juegos de luces, colores, acabados y materiales: todos los elementos interactúan entre ellos para crear sintonías armónicas.

Una gran cantidad de inspiración que cambia y evoluciona en función de las diferentes aplicaciones de la puerta a ras de pared, para destacar los espacios y dividir los ambientes.

Estilos diversos se unen con coherencia y originalidad, siguiendo un único hilo rojo que conecta sinergias de manera transversal.

Propuestas inéditas para dar rienda suelta a la fantasía y espacio a la imaginación para una decoración única y exclusiva.



**Belleza versátil**

ECLISSE 40, un único marco que puede decorar con carácter y discreción diversos ambientes. Sus dos caras ofrecen filosofías de composición diferentes, contraponiendo la elegancia minimalista de la puerta a ras de pared a una pronunciada inclinación que atrae la atención y rompe esquemas. Una solución que se adapta a diferentes estilos, según el diseño más moderno.

Diseño Francesco Valentini | Lorenzo Ponzelli



Los huecos adquieren fuerza expresiva y se convierten en un elemento de decoración capaz de captar la atención. Las líneas se integran con armonía, adaptándose a las diferentes necesidades funcionales. Las puertas correderas empotrables se adecúan con coherencia y homogeneidad al estilo de las puertas abatibles, con sus mismos colores y transparencias. Un único estilo que se conjuga en todos los ambientes.

**ECLISSE SYNTESIS® LINE CORREDERA con ECLISSE MIMESI**

Puerta de doble cristal: bronce satinado  
 Marco de aluminio: bronce claro  
 Manilla básica: bronce claro  
 ECLISSE MIMESI: bronce claro

**ECLISSE SYNTESIS® LINE ABATIBLE**

Puerta de doble cristal: bronce  
 Marco de aluminio: bronce claro  
 Manilla 40+uno: bronce claro

**ECLISSE 40 - Bronce claro**  
 Puerta de doble cristal: bronce réflex  
 Marco de aluminio: bronce claro  
 Manilla 40+uno: bronce claro



**ECLISSE SYNTESIS® LINE EXTENSIÓN**

Puerta de cristal: bronce  
 Marco de aluminio: bronce grafito  
 Manilla básica: bronce grafito

**ECLISSE SYNTESIS® LINE ABATIBLE**

Puerta de cristal: bronce réflex  
 Marco de aluminio: bronce grafito  
 Manilla 40+uno: bronce grafito

**Detalle:**

Manilla 40+uno bronce grafito en ECLISSE SYNTESIS® LINE  
 ABATIBLE  
 Puerta de doble cristal: ahumado  
 Marco de aluminio: bronce grafito



# ECLISSE MIMESI

## Coherencia y continuidad de estilo con una única solución.

Un perfil de aluminio anodizado estudiado para enmarcar el perímetro del hueco de paso de una puerta a ras de pared corredera ECLISSE SYNTESIS® LINE e integrarla con el modelo ECLISSE 40.

Los acabados de ECLISSE MIMESI emulan los de ECLISSE 40, lo que hace que a simple vista dos puertas cercanas estén perfectamente coordinadas y en armonía.

### Página izquierda

ECLISSE SYNTESIS® LINE  
con ECLISSE MIMESI  
Puerta de doble cristal: bronce satinado  
Marco de aluminio: bronce oscuro  
Manilla básica: bronce oscuro  
ECLISSE MIMESI: bronce oscuro

ECLISSE 40 - Bronce oscuro  
Puerta de doble cristal: bronce  
Marco de aluminio: bronce oscuro  
Manilla 40+uno: bronce oscuro

### Detalles:

ECLISSE SYNTESIS® LINE  
con ECLISSE MIMESI  
Puerta de doble cristal: bronce reflex  
Marco de aluminio: bronce claro  
ECLISSE MIMESI: bronce claro

### Página derecha

ECLISSE SYNTESIS® LINE  
con ECLISSE MIMESI  
Puerta de doble cristal: ahumado réflex  
Marco de aluminio: bronce claro  
Manilla básica: bronce claro  
ECLISSE MIMESI: bronce claro

### Detalles:

ECLISSE SYNTESIS® LINE  
con ECLISSE MIMESI  
Puerta de cristal: ahumado  
Marco de aluminio: bronce grafito  
ECLISSE MIMESI: bronce grafito  
ECLISSE DELTA (rodapié): negro



**Diseño y naturalidad**

ECLISSE 40 rediseña la puerta con decisión, pero al mismo tiempo suaviza los detalles con un refinado color blanco.

El perfil blanco rodea con elegancia un cristal satinado extraclaro que deja pasar la luz a la sala, separando al mismo tiempo los ambientes con discreción.

ECLISSE 40 - Blanco RAL 9010  
Puerta de doble cristal:  
satinado extraclaro  
Marco de aluminio: blanco  
Manilla 40+uno: blanca

ECLISSE DELTA: blanco

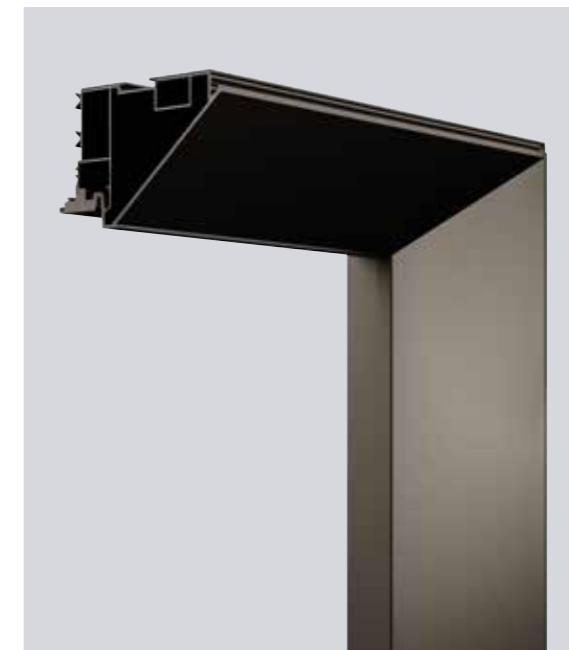
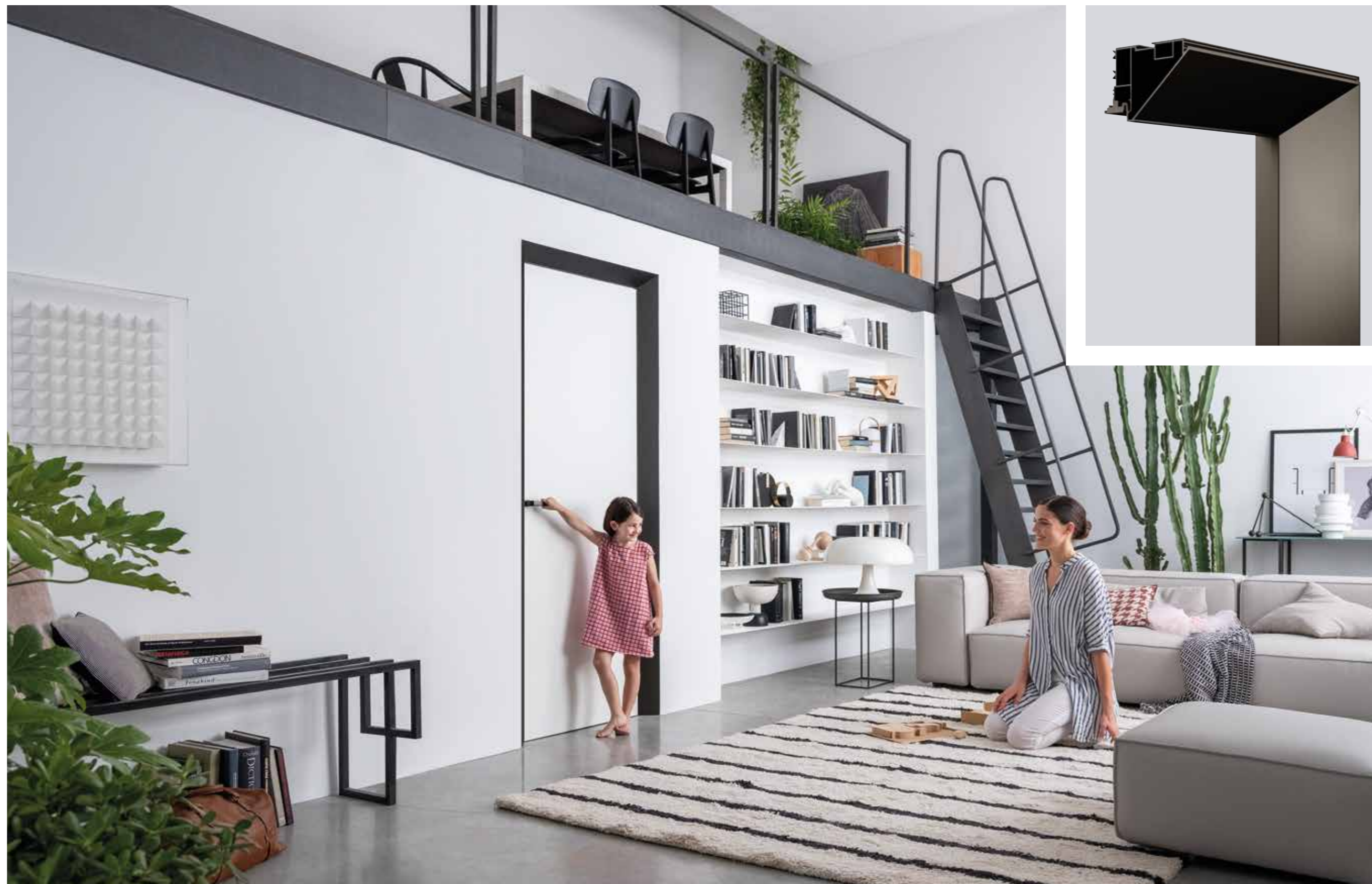

Un marco de aluminio anodizado que rediseña el espacio con una inclinación de 40°.

**Puertas de madera para ECLISSE 40**

Una puerta de madera separa limpiamente dos ambientes delimitando espacios contiguos y diferentes. El marco ECLISSE 40 resalta por un lado el paso, convirtiéndolo en protagonista, mientras que por el otro se integra, haciendo que la pared y la puerta formen parte de un todo.





**ECLISSE 40.**  
**Bello por ambos lados.**  
Por un lado, un biselado de 40° enmarca el paso, por el otro, la puerta a ras de pared ofrece discreción y elegancia. La solución de diseño para diferentes ambientes.



ECLISSE 40 - Bronce claro  
Panel puerta: lacado blanco  
Manilla 40+uno: bronce claro

ECLISSE SYNTESIS® RODAPIÉ



# PUERTAS ALUMINIO Y CRISTAL

# 21

Diseño transversal para todos los estilos.  
Puertas de cristal y aluminio con acabados y transparencias  
que permiten ofrecer soluciones diferentes, tanto correderas como  
abatibles, con un único estilo coordinado.



**MINIMALISTA**  
Líneas limpias,  
transparencias y  
colores etéreos.  
Una sintonía de  
formas que se  
mimetizan sin  
imponerse en la  
decoración.

**CLÁSICO**  
Formas antiguas  
que recuperan los  
volúmenes y las  
profundidades  
de otras épocas.  
La elegancia  
atemporal de la  
tradición.



**ECLÉCTICO**  
Geometrías  
inusuales y  
combinaciones  
provocadoras.  
Un estilo único e  
inconfundible.

**MODERNO**  
La unión de  
materiales  
distintos para crear  
soluciones de  
diseño exclusivo.  
Detalles de estilo  
como símbolo de  
originalidad.





ECLISSE SYNTESIS® LINE  
Puerta de cristal: espejo  
Marco de aluminio: bronce  
grafito  
Manilla básica: bronce  
grafito

ECLISSE SYNTESIS LINE  
ABATIBLE  
Puerta de cristal: ahumado  
réflex  
Marco de aluminio: bronce  
grafito  
Manilla 40+uno: bronce  
grafito



El accesorio ECLISSE VITRO permite instalar una puerta de cristal en un marco a ras de pared respetando la limpieza de las líneas.

## PUERTAS DE CRISTAL

Una puerta de cristal divide los espacios con elegancia con un juego de luces y transparencias. Es la solución ideal para ofrecer la ilusión de ambientes abiertos y aireados, que se pueden separar con facilidad si hace falta. Un solo material para un estilo limpio y minimalista.

ECLISSE SYNTESIS® LINE EXTENSIÓN  
Puerta de cristal: ahumado transparente



La manilla KOS es refinada y práctica; la solución ideal para vestidores.

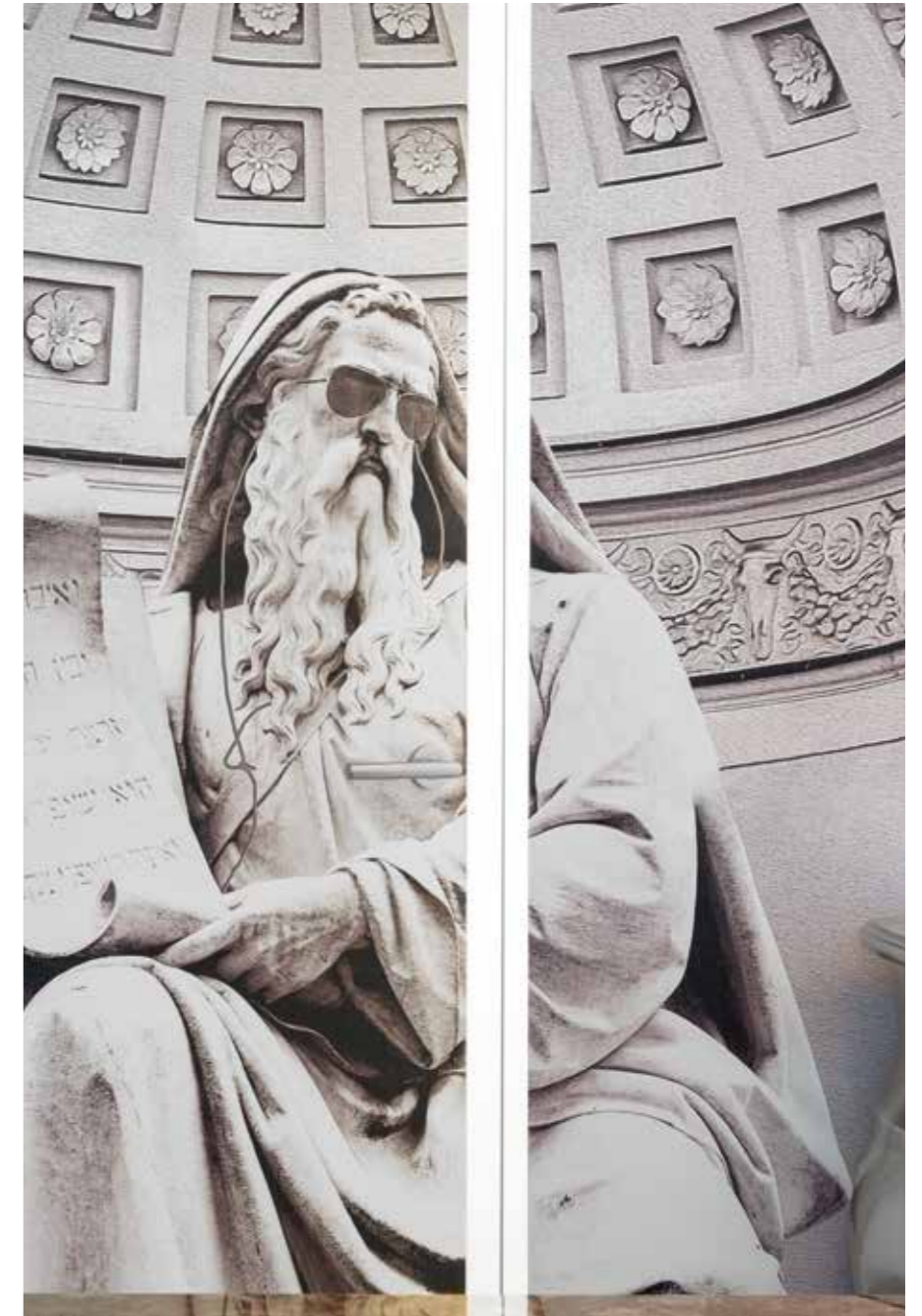

ECLISSE SYNTESIS® LINE  
CORREDERA con accesorio  
ECLISSE VITRO  
Panel puerta: cristal satinado  
Manilla de vitrofusión

**Espacio para la creatividad**

El panel puerta se puede personalizar al gusto con papel o pintura, creando ambientes originales y diferentes.

ECLISSE SYNTESIS® LINE ABATIBLE



Las puertas de la línea ECLISSE SYNTESIS®, correderas y abatibles, se pueden interpretar de varias formas y obtener múltiples soluciones. Líneas limpias, juegos de colores, decoraciones: cada elemento permite personalizar el producto y conjugarlo de una manera inédita.

ECLISSE SYNTESIS® LINE ABATIBLE

ECLISSE SYNTESIS® LUCE









## CIERRES ESPECIALES

Soluciones innovadoras que se mimetizan con la pared, adaptándose a las necesidades estructurales.

Aberturas inclinadas a ras de pared para áticos o techos irregulares o trampillas que ahorran espacio y se disimulan discretamente.

ECLISSE SYNTESIS® LINE ABATIBLE INCLINADO



## ECLISSE SYNTESIS® AREO

Versátil y discreto, ECLISSE SYNTESIS® AREO es la solución para esconder vestidores, armarios, zapateros, zonas de almacenaje, lavaderos y trasteros bajo las escaleras con un efecto totalmente a ras de pared.

Panel a ras de pared imprimado, listo para pintar y acabar como la pared.



ECLISSE SYNTESIS® AREO

ECLISSE SYNTESIS® AREO



## ECLISSE DELTA

ECLISSE DELTA se adapta a cualquier ambiente, ofreciendo un acabado versátil a diferentes estilos de puertas, tanto correderas como abatibles o biseladas. Su estilo distintivo da carácter a los ambientes.

Diseño Francesco Valentini | Lorenzo Ponzelli

### Página izquierda

ECLISSE SYNTESIS® LINE BATTENTE  
Puerta de cristal: satinado extraclaro  
Marco de aluminio: blanco  
Manilla 40+uno: blanca

ECLISSE SYNTESIS® LINE  
Puerta de cristal:  
transparente extraclaro  
Marco de aluminio: blanco  
Manilla básica: blanca

### Página derecha

ECLISSE DELTA blanco con:

- ECLISSE SYNTESIS® LINE CORREDERA (foto superior)
- ECLISSE SYNTESIS® LINE ABATIBLE (foto en le centro)
- ECLISSE 40 (foto inferior)

# DETALLES



**PURE - Colección Nuda de Verum Italy**  
 Diseño limpio y formas redondeadas.  
 Una manilla que se coloca sin roseta  
 para un efecto totalmente minimalista.



## ECLISSE DELTA

El concepto de rodapié se redefine y las líneas cambian en función de la perspectiva de la persona que las mira. ECLISSE DELTA ofrece la ilusión frontal de un efecto a ras de pared que enmarca el muro con elegancia. Pero, si se cambia lateralmente el punto de vista, sorprende una inesperada inclinación que corta el espacio con carácter y fuerza. Decididamente innovador incluso en el diseño de los remates tridimensionales, que lo hacen único e inconfundible.



## Básica

Líneas geométricas y limpias para los modelos correderos de cristal y aluminio. La manilla es discreta y no le roba protagonismo a la puerta.

Disponible en los colores del marco:

- blanco RAL 9010
- bronce claro
- bronce oscuro
- bronce grafito
- aluminio



## Básica

Sobriedad y elegancia para abrir y cerrar puertas de aluminio de doble cristal.

Disponible en los colores del marco:

- blanco RAL 9010
- bronce claro
- bronce oscuro
- bronce grafito
- aluminio



## Cassiopea

Diseño minimalista y contemporáneo. Una manilla de líneas rectas que encaja armoniosamente con los ambientes más modernos. Si se elige la versión con condensa se puede cerrar la puerta con pestillo.

Disponible con forma redonda o cuadrada con acabados:

- cromo satinado
- blanco RAL 9010



## Zante

Una manilla de formas limpias, creada específicamente para todos los modelos abatibles con puerta de cristal y aluminio.

Disponible en los colores del marco:

- blanco RAL 9010
- bronce claro
- bronce oscuro
- bronce grafito
- aluminio



## 40+uno

Design Francesco Valentini | Lorenzo Ponzelli

La manilla de diseño exclusivo inspirada en ECLISSE 40 que encaja a la perfección con las puertas de madera ECLISSE 40 o con paneles de puerta abatibles de aluminio de doble cristal.

Disponible para puertas de madera y puertas de cristal con acabados:

- blanco RAL 9010
- níquel brillante
- cromo satinado
- bronce claro
- bronce oscuro
- bronce grafito

Las manillas 40+uno están disponibles también para puertas correderas sin cerradura, con llave y con condensa.



## Pure

Colección Nuda de Verum Italy

La manilla más minimalista, que no necesita roseta. Se inserta discretamente gracias a sus líneas limpias y delicadas.

Disponible en acabados

- cromo satinado
- blanco satinado RAL 9016



## LA TÉCNICA

Un análisis en profundidad con información y dibujos técnicos sobre los modelos ECLISSE SYNTESIS® COLLECTION y ECLISSE 40 COLLECTION a ras de la pared. Tipos y dirección de apertura, alzados, métodos de instalación: todo lo que necesita saber para una elección óptima para cada estilo de proyecto.



## MODELOS ABATIBLES ENRASADOS CON LA PARED

### DETALLES TÉCNICOS

#### ECLISSE SYNTESIS® LINE ABATIBLE - El contramarco de aluminio



##### 1. DURADERO

Primero, al marco de aluminio se le aplica un tratamiento de anodización. A continuación se aplica una capa de imprimación para favorecer la adherencia de la pintura.

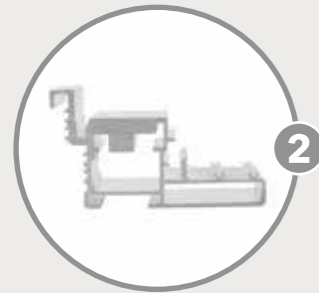

##### 2. CONTRAMARCO MUY ROBUSTO

El perfil del contramarco pesa aproximadamente 2 kg/m.

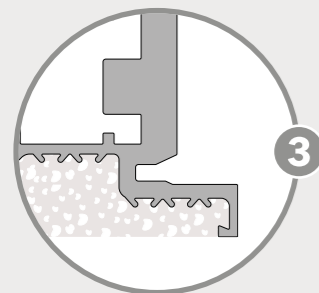

##### 3. ¡NO A LAS GRIETAS!

El perfil del contramarco está diseñado para evitar la formación de grietas.

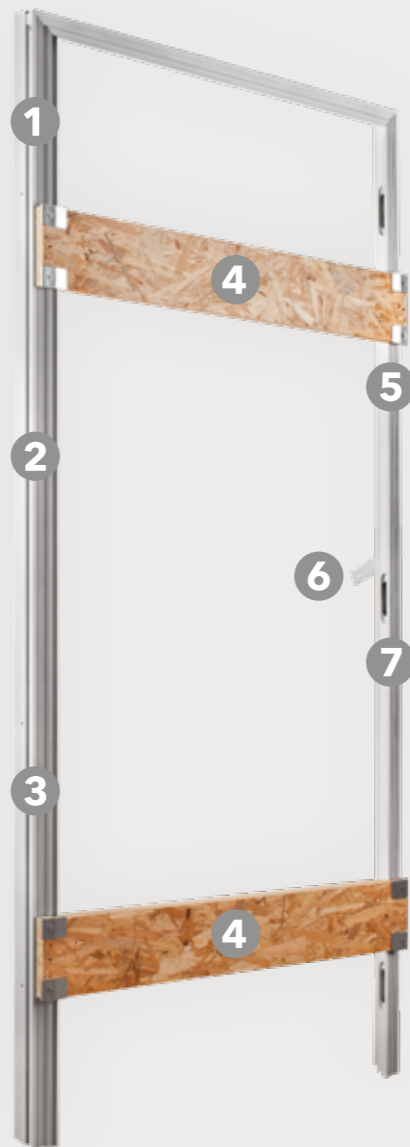

##### 4. DISTANCIADORES EN OSB 3

Paneles con espesor 25 mm fijados con escuadras para garantizar la estabilidad y el encuadramiento del contramarco.



##### 5. MARCA

El contramarco es reconocible gracias a la presencia de la marca.



##### 6. 6 GARRAS AJUSTABLES

Las garras son ajustables en altura y están preparadas para fijarse fácilmente a la pared de enlucido.



##### 7. COTA 100

Para ayudar al instalador a revisar la cota "100".

#### ECLISSE SYNTESIS® LINE ABATIBLE - La puerta



##### 1. LA PUERTA

Imprimada para favorecer la cohesión de la pintura de la pared y del lacado (opaco y brillante); atornillada con doble listón para mejorar la rigidez.



##### 2. CERRADURA MAGNÉTICA

Diseño moderno y líneas minimalistas, esta cerradura queda "enrasada" y garantiza un cierre extraordinariamente silencioso.

##### FRENTE EXCÉNTRICA

- Diseño minimalista, queda enrasada al batiente.
- Excéntrica: permite arreglar las pequeñas imperfecciones de instalación garantizando el perfecto cierre de la puerta.

**NOTA:** estándar sin cierre o con cerradura llave. Bajo pedido con cierre tipo baño.



##### 3. TIRANTE\*

Dispositivo que se puede regular en cualquier momento. Mantiene el panel puerta en tensión constante, garantizando la perfecta planeidad con la pared.

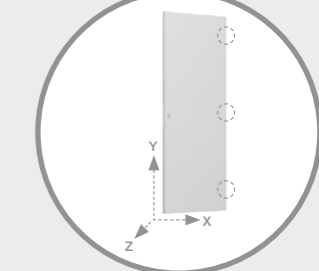
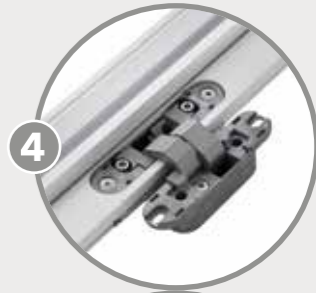

##### 4. LAS BISAGRAS

3 bisagras ajustables de 3 ejes (altura, largo, profundidad) para una calibración perfecta de la medida del perímetro.

**NOTA:** si la puerta pesa más de 50 kg (máx. 65 kg), es necesario instalar 4 bisagras

#### LAS VENTAJAS:

- Un solo contramarco, para versión de placa de yeso y enlucido.
- Provisto de una protección de plástico para evitar que se ensucie o se dañe en la obra.
- Juntas batientes aplicables, no en la puerta, sino en el contramarco. Son fijas, fáciles de instalar, blandas y estéticamente agradables.
- Tapabisagra para proteger las bisagras del enlucido (versión tirar).
- Disponible versión Extensión para dos hojas.

#### LA PUERTA:

- Es reconocible gracias a la presencia de la marca.
- Forma universal adaptable al sentido de apertura (derecho o izquierdo).
- Espesor 45 mm.
- Está canteada en todo el perímetro.
- El tirante es estándar con paneles a partir de H 2000 mm.

## MODELOS ABATIBLES ENRASADOS CON LA PARED

APERTURA - TIPOLOGÍAS - APLICACIONES

### ECLISSE SYNTESIS® LINE ABATIBLE

PUERTA EMPUJAR

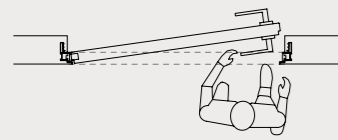

izquierda

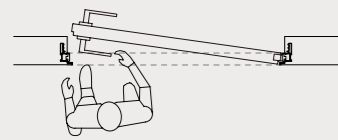

derecha

CON TRAVESAÑO

PUERTA TIRAR

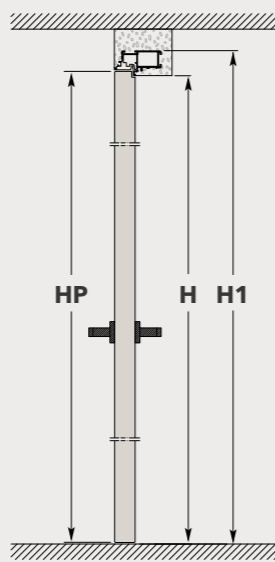
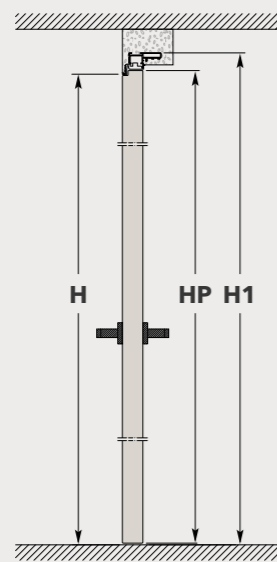

SIN TRAVESAÑO

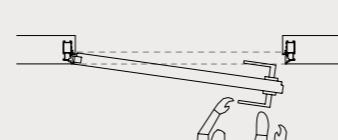

izquierda



derecha

INCLINADO

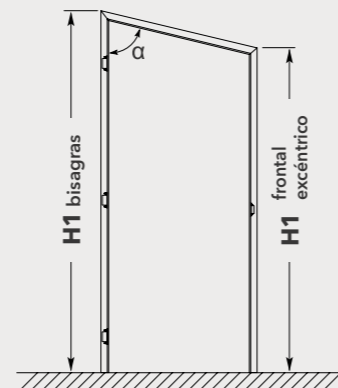

marco abatible una hoja con travesaño

marco abatible una hoja sin travesaño

marco abatible una hoja con o sin travesaño  $\alpha$  de 60° a 89°

#### NOTAS

- Se suministra de serie con 3 bisagras - Peso máximo del panel puerta con 3 bisagras: 50 kg.
- Disponible con 4 bisagras bajo pedido - Peso máximo del panel puerta con 4 bisagras: 65 kg.

- El marco se adapta tanto a las paredes de obra como a las paredes de placa de yeso. Paredes de enlucido, las 6 garras se colocan en los agujeros preparados en la pared. Paredes de placa de yeso: el marco se fija con los tornillos a la estructura metálica a través de los agujeros ya presentes.

PUERTA EMPUJAR

Marco en la pared de enlucido

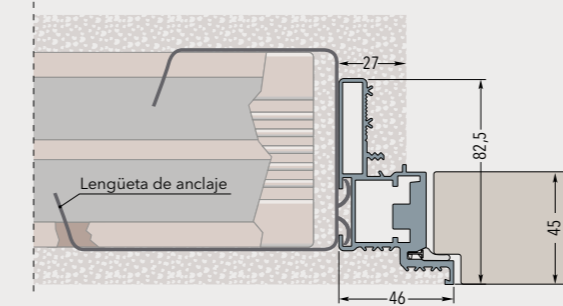

Marco en la pared de placa de yeso - Espesor pared acabada 100 mm

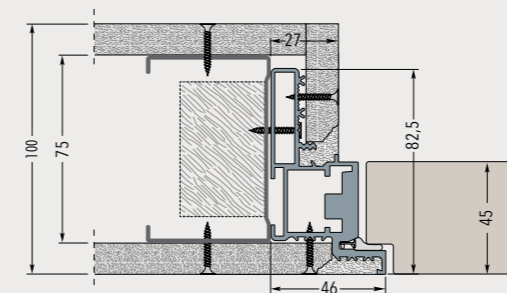

Marco en la pared de placa de yeso con dos placas - Espesor pared acabada 100 mm

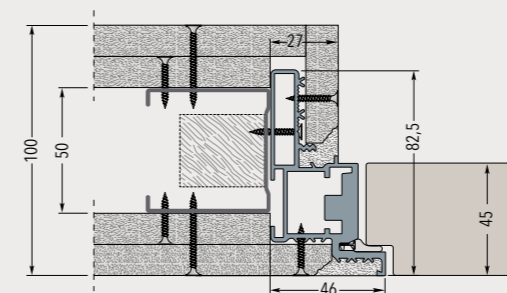

Marco en la pared de placa de yeso con dos placas - Espesor pared acabada 125/150 mm

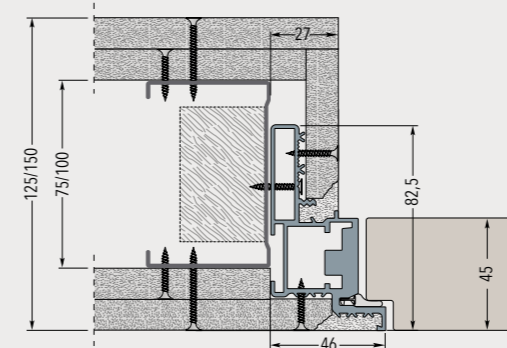

PUERTA TIRAR

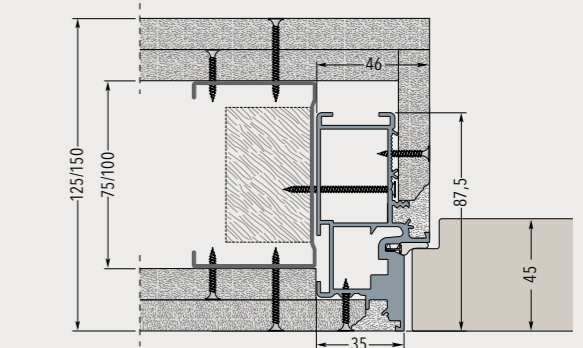
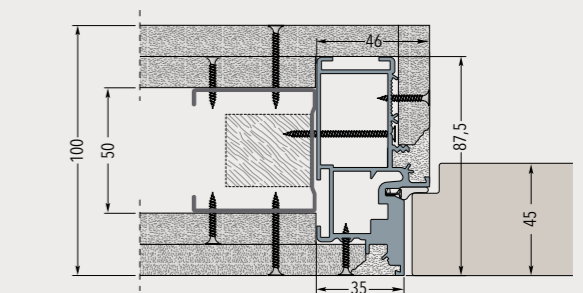
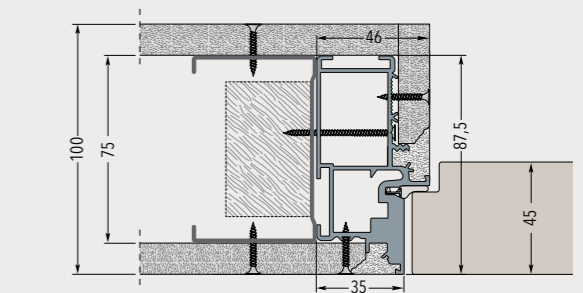
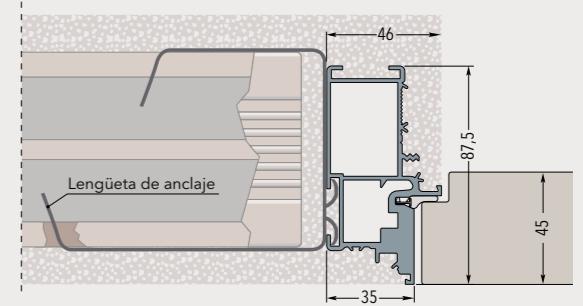

## MODELOS ABATIBLES ENRASADOS CON LA PARED

APERTURA - TIPOLOGÍAS - APLICACIONES

### ECLISSE SYNTESIS® LINE ABATIBLE EXTENSIÓN

PUERTA EMPUJAR

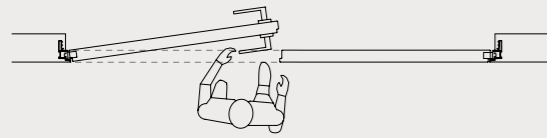

puerta empujar izquierda - puerta derecha fija

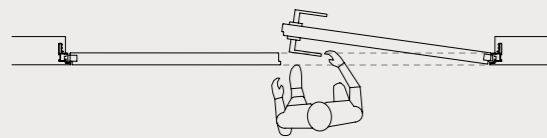

puerta derecha empujar - puerta izquierda fija

PUERTA TIRAR

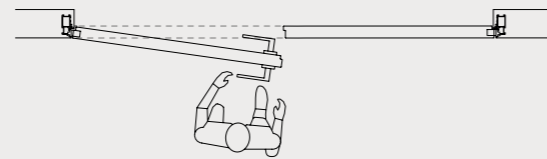

puerta izquierda tirar - puerta derecha fija

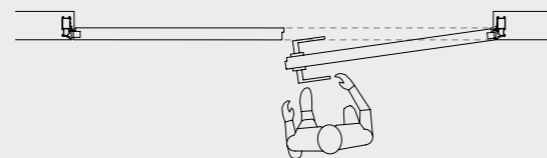

puerta derecha tirar - puerta izquierda fija

SOLO CON TRAVESAÑO

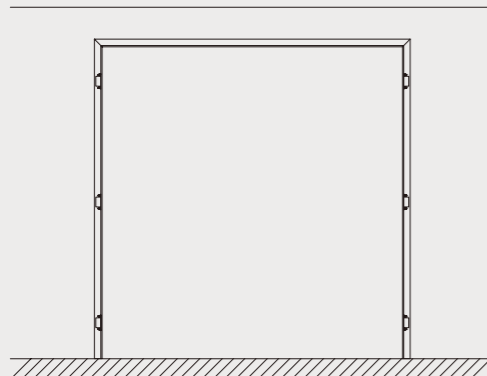

marco abatible hoja doble con travesaño

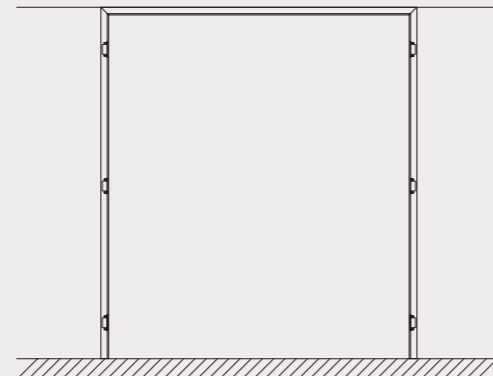

marco abatible hoja doble con travesaño a ras de techo

#### NOTAS

- Se suministra de serie con 3 bisagras - Peso máximo del panel de puerta con 3 bisagras: 50 kg.
- Disponible con 4 bisagras bajo pedido - Peso máximo del panel de puerta con 4 bisagras: 65 kg.

- El marco se adapta tanto a las paredes de obra como a las paredes de placa de yeso. Paredes de enlucido, las 6 garras se colocan en los agujeros preparados en la pared. Paredes de placa de yeso: el marco se fija con los tornillos a la estructura metálica a través de los agujeros ya presentes.

PUERTA FIJA

Marco en la pared de enlucido

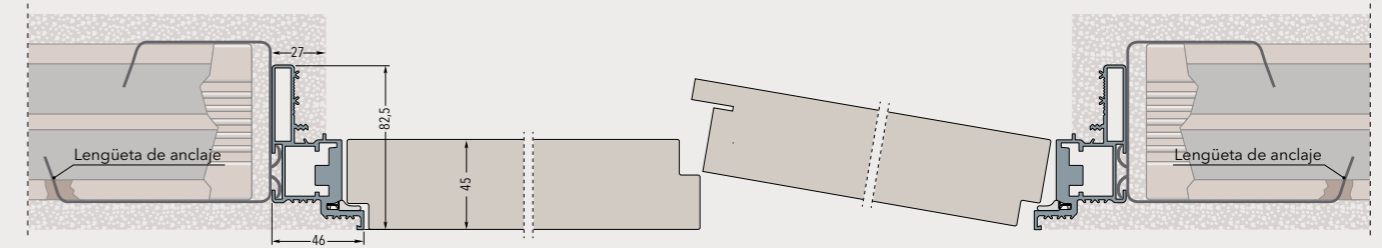

PUERTA MÓVIL

puerta derecha empujar - puerta izquierda fija

Marco en la pared de placa de yeso - Espesor pared acabada 100 mm

puerta derecha tirar - puerta izquierda fija

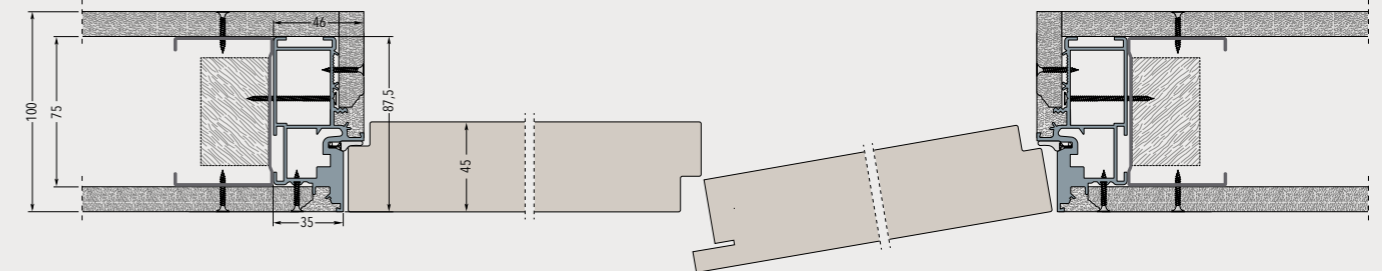

Marco en la pared de placa de yeso con dos placas - Espesor pared acabada 100 mm

puerta derecha empujar - puerta izquierda fija

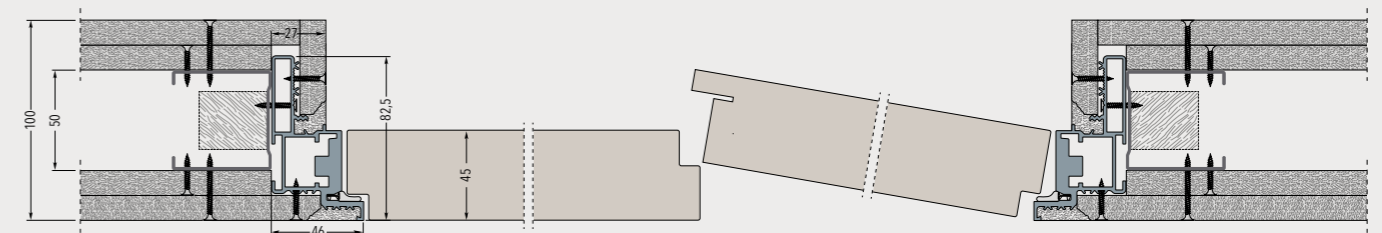

Marco en la pared de placa de yeso con dos placas - Espesor pared acabada 125/150 mm

puerta derecha tirar - puerta izquierda fija

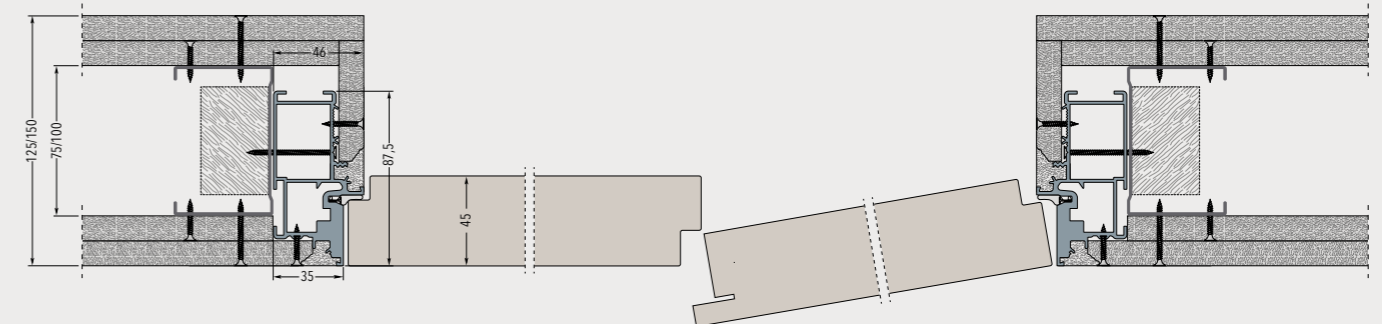

# ELEMENTOS DE CIERRE A RAS DE PARED

## APLICACIONES

### ECLISSE SYNTESIS® AREO

Marco en la pared de enlucido - Espesor pared acabada 108/125/150 mm

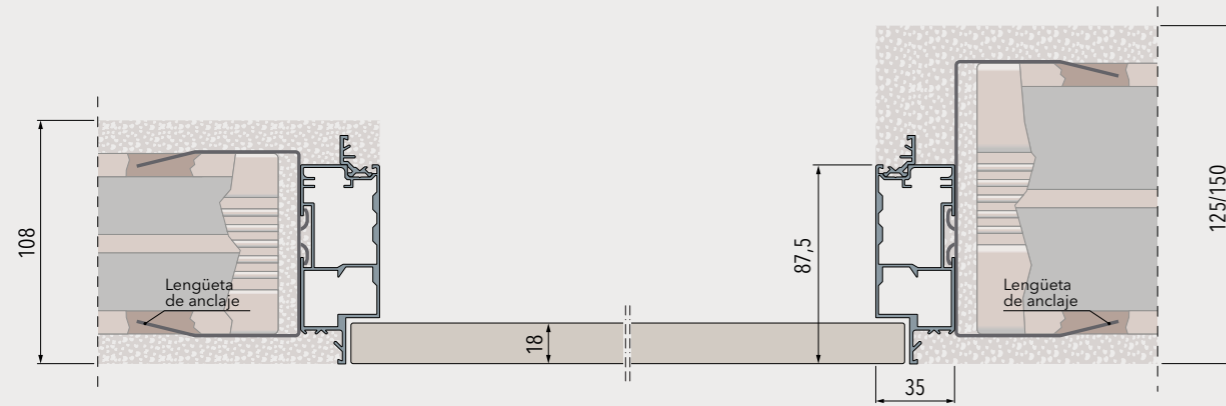

Marco en la pared de placa de yeso con 1 o 2 placas - Espesor pared acabada 100 mm

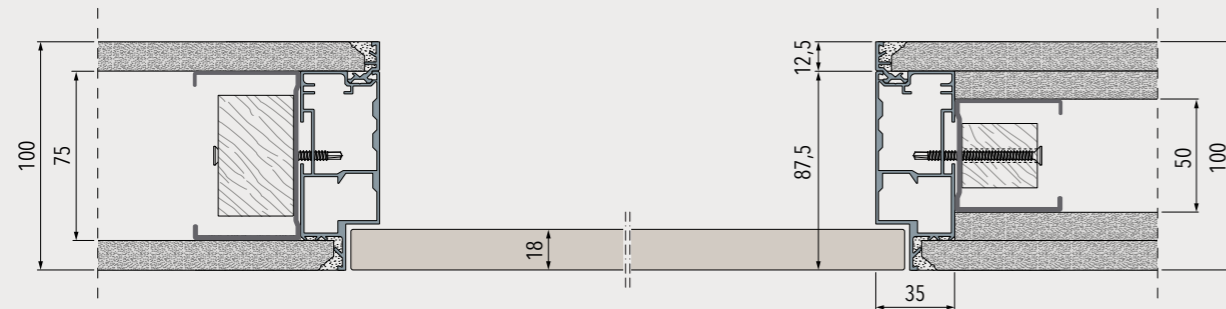

Marco en la pared de placa de yeso con 1 o 2 placas para derrame interior

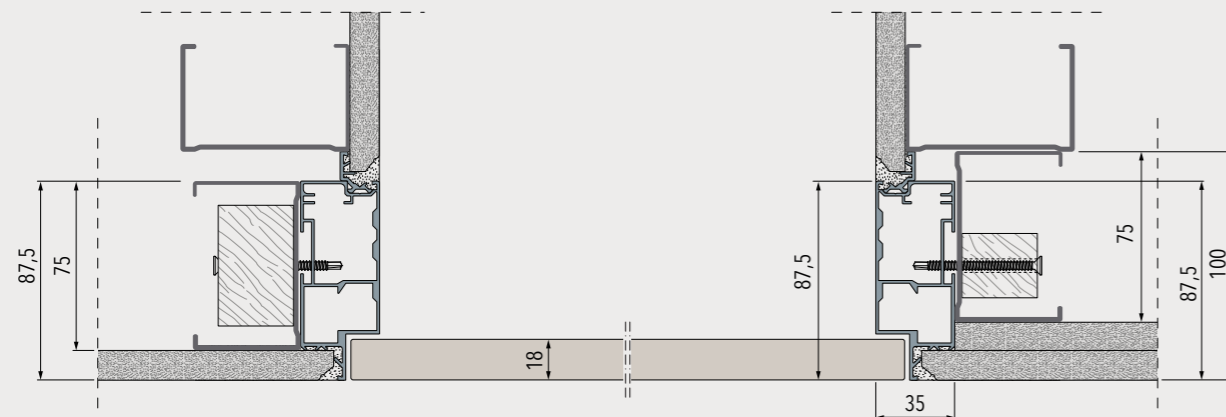

# HUECOS DE PARED ENRASADOS

## APLICACIONES

### ECLISSE SYNTESIS® TECH

Marco en la pared de enlucido

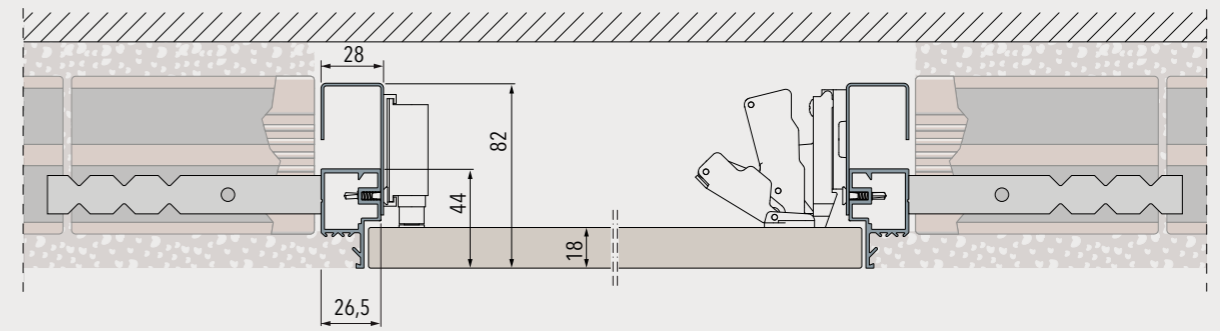

Marco en la pared de placa de yeso con una placa

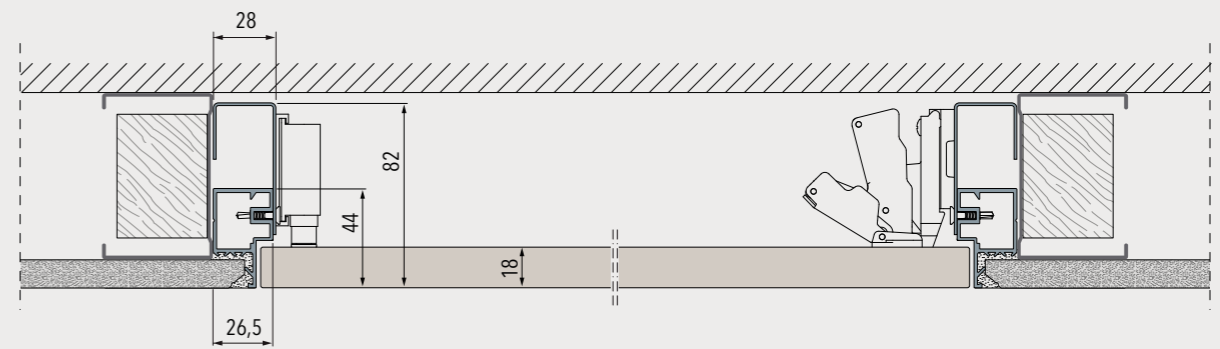

Marco en la pared de placa de yeso con dos placas

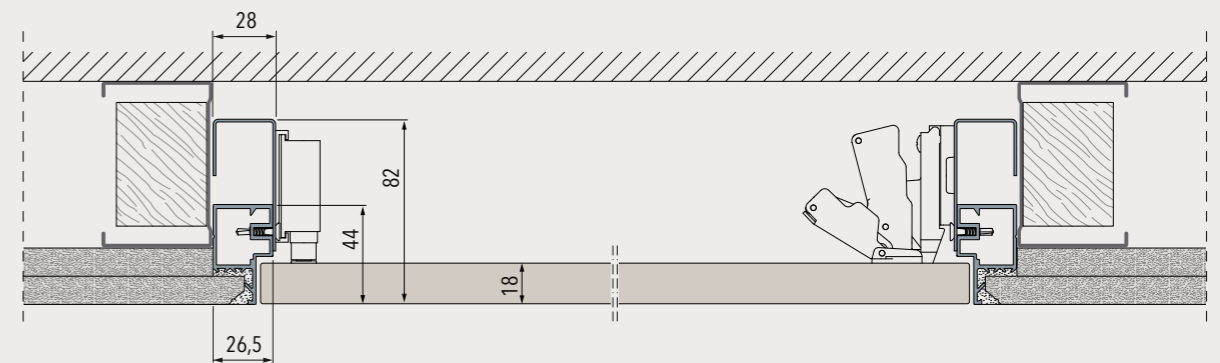

## MODELOS ABATIBLES INCLINADOS

### DETALLES TÉCNICOS

#### ECLISSE 40 - El contramarco de aluminio



##### 1. INGLETES PERFECTOS

Los perfiles horizontales y verticales encajan perfectamente para obtener un ángulo limpio y preciso



##### 2. MARCO MUY ROBUSTO

El marco está realizado en aluminio anodizado y pesa unos 3,5 kg por metro lineal (para espesor 125 mm).

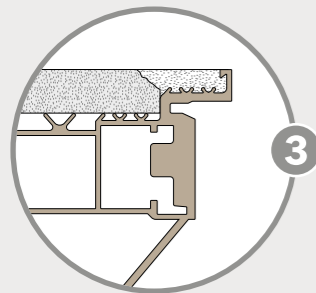

##### 3. ¡SIN GRIETAS!

El perfil del marco está diseñado para evitar la formación de grietas.



##### 4. DISTANCIADORES EN OSB 3

Paneles con espesor 25 mm fijados con escuadras para garantizar la estabilidad y el encuadramiento del contramarco.



##### 5. DE COLORES Y PREPARADO PARA PINTURA

El marco de aluminio está disponible en diferentes colores o prelacado para que se pueda pintar en cualquier color, igual que la pared.



##### 6. UN CUADRO EN AMBOS LADOS

El marco puede dejarse a la vista también en el lado enrasado con la pared, para enmarcar la puerta con una línea elegante y muy fina.



##### 7. 6 GARRAS AJUSTABLES

Las garras son ajustables en altura y están preparadas para fijarse fácilmente a la pared de enlucido.

#### ECLISSE 40 - La puerta



##### 1. LA PUERTA

Imprimada para favorecer la cohesión de la pintura mural y del lacado (opaco y brillante); atamborada con doble listón para mejorar la rigidez.



##### 2. CERRADURA MAGNÉTICA

Diseño moderno y líneas minimalistas, esta cerradura queda "enrasada" y garantiza un cierre extraordinariamente silencioso.

##### FRENTE EXCÉNTRICA

- Diseño minimalista, queda enrasada al batiente.
- Excéntrica: permite arreglar las pequeñas imperfecciones de instalación garantizando el perfecto cierre de la puerta.

**NOTA:** estándar sin cierre o con cerradura llave.  
Bajo pedido con cierre tipo baño.



##### 3. TIRANTE\*

Dispositivo que se puede regular en cualquier momento. Mantiene el panel puerta en tensión constante, garantizando la perfecta planeidad con la pared.

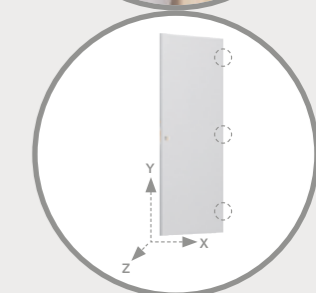
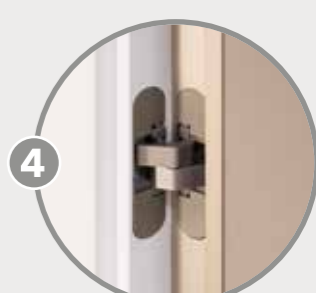

##### 4. LAS BISAGRAS

3 bisagras ajustables de 3 ejes (altura, largo, profundidad) para una calibración perfecta de la medida del perímetro.

**NOTA:** si la puerta pesa más de 50 kg (máx. 65 kg), es necesario instalar 4 bisagras

#### LAS VENTAJAS:

- Un solo contramarco, para versión placa de yeso y enlucido.
- Juntas batientes aplicables, no en la puerta, sino en el contramarco. Son fijas, fáciles de instalar, blandas y estéticamente agradables.
- Provisto de una protección de plástico para evitar que se ensucie o se dañe en la obra.
- Tapabisagra para proteger las bisagras del enlucido (versión tirar).

#### LA PUERTA:

- Es reconocible gracias a la presencia de la marca.
- Tiene un espesor de 45 mm y una forma universal que se adapta a la dirección de apertura (derecha o izquierda).
- Está canteada en todo el perímetro.
- El tirante es estándar con paneles a partir de H 2000 mm.

## MODELOS ABATIBLES INCLINADOS

APERTURA - TIPOLOGÍAS - APLICACIONES

### ECLISSE 40

PUERTA EMPUJAR

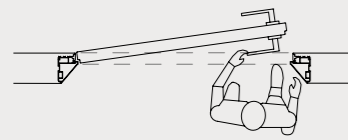

Izquierda

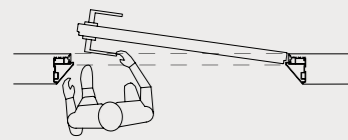

Derecha

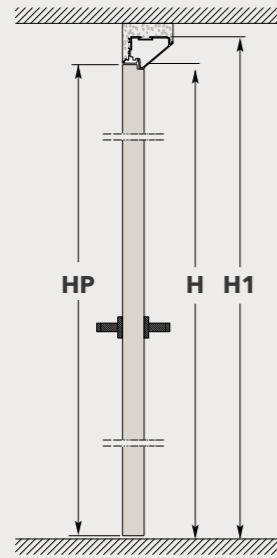

PUERTA TIRAR

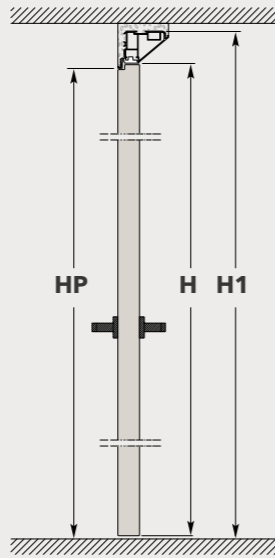

Izquierda



Derecha

CON TRAVESAÑO

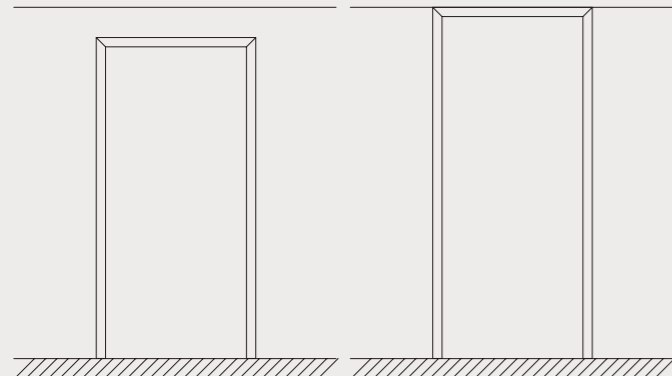

marco abatible una hoja con travesaño

SIN TRAVESAÑO

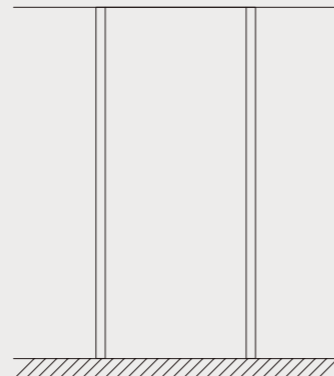

marco abatible una hoja sin travesaño

#### NOTAS:

- Acabados disponibles: prelacado, bronce claro, bronce oscuro, bronce grafito y blanco RAL 9010.
- Se suministra de serie con 3 bisagras - Peso máximo del panel de puerta con 3 bisagras: 50 kg
- Disponible con 4 bisagras bajo pedido - Peso máximo del panel de puerta con 4 bisagras: 65 kg

- El marco se adapta tanto a las paredes de obra como a las paredes de placa de yeso.
- Paredes de enlucido, las 6 garras se colocan en los agujeros preparados en la pared.
- Paredes de placa de yeso: el marco se fija con los tornillos a la estructura metálica a través de los agujeros ya presentes.

PUERTA EMPUJAR

Marco en pared enlucido - Grosor pared acabada 108/125/150 mm

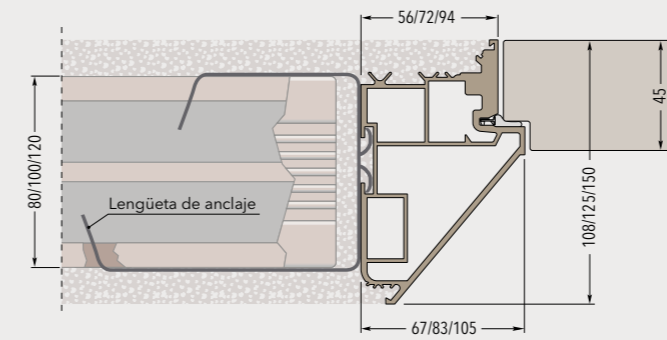

PUERTA TIRAR

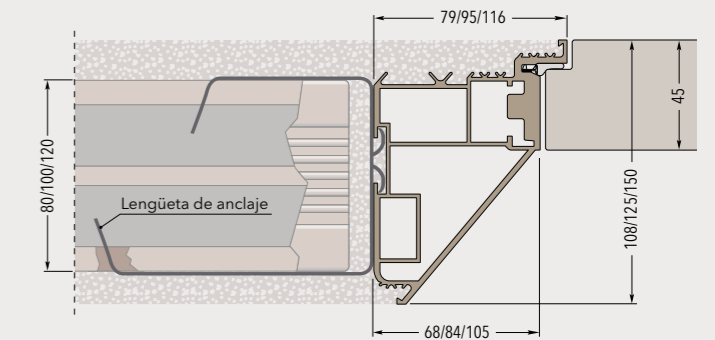

Marco en pared de una placa de yeso - Grosor pared acabada 100/125 mm

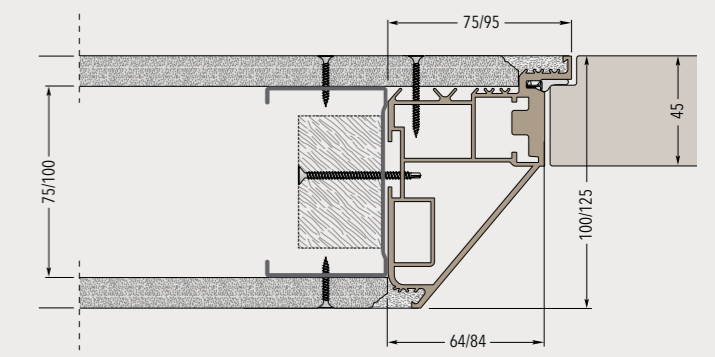
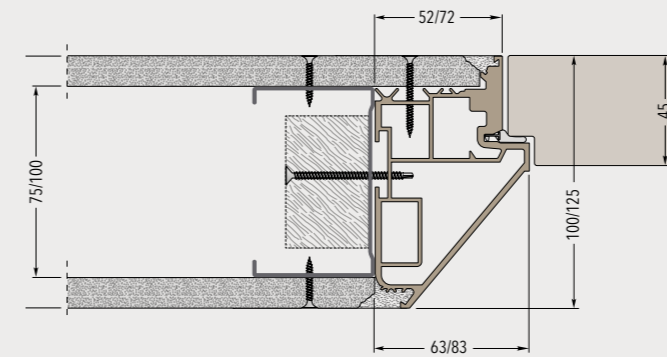

Marco en pared de dos placas de yeso - Grosor pared acabada 100/125/150 mm

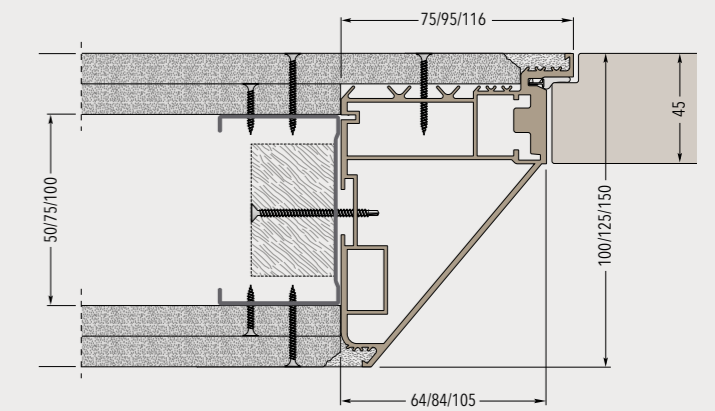
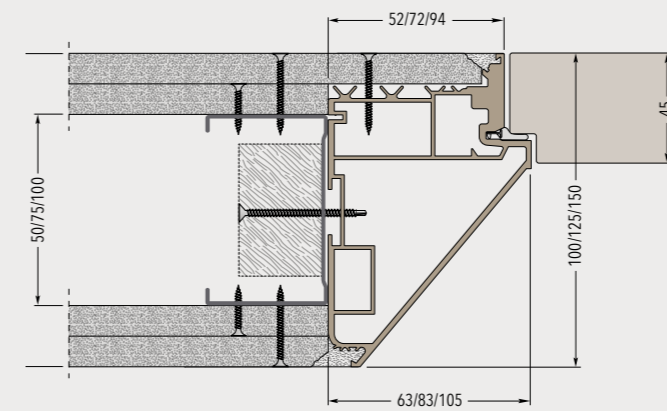

## MODELOS ABATIBLES INCLINADOS

APERTURA - TIPOLOGÍAS - APLICACIONES

### ECLISSE 40 EXTENSIÓN

PUERTA EMPUJAR

PUERTA TIRAR

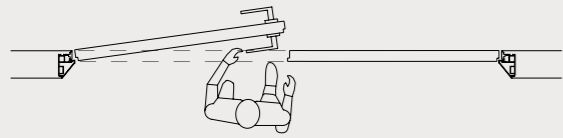

puerta empujar izquierda - puerta derecha fija



puerta izquierda tirar - puerta derecha fija

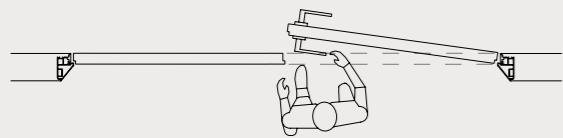

puerta derecha empujar - puerta izquierda fija



puerta derecha tirar - puerta izquierda fija

SOLO CON TRAVERSO

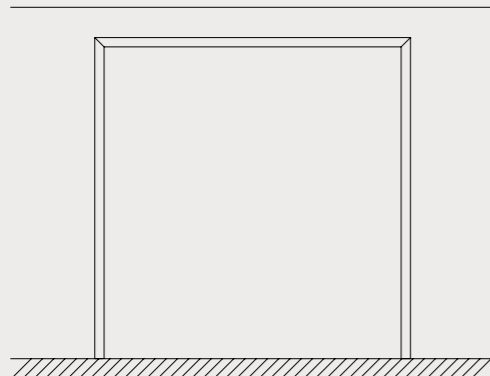

marco abatible oja doble con travesaño

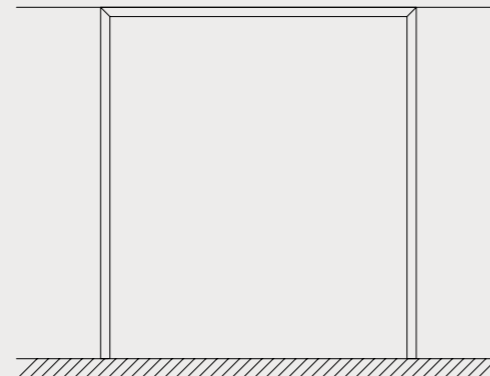

marco abatible oja doble con travesaño a ras de techo

#### NOTAS:

- Acabados disponibles: prelacado, bronce claro, bronce oscuro, bronce grafito y blanco RAL 9010.
- Se suministra de serie con 3 bisagras - Peso máximo del panel de puerta con 3 bisagras: 50 kg
- Disponible con 4 bisagras bajo pedido - Peso máximo del panel de puerta con 4 bisagras: 65 kg

- El marco se adapta tanto a las paredes de obra como a las paredes de placa de yeso.  
Paredes de enlucido, las 6 garras se colocan en los agujeros preparados en la pared.  
Paredes de placa de yeso: el marco se fija con los tornillos a la estructura metálica a través de los agujeros ya presentes.

PUERTA FIJA

PUERTA MÓVIL

Marco en pared enlucido - Grosor pared acabada 108/125/150 mm

porta destra a spingere - porta sinistra fissa

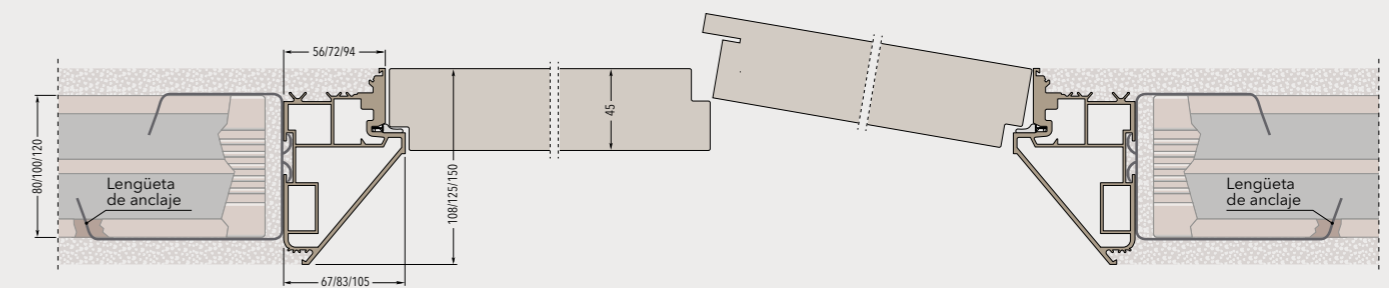

Marco en pared de una placa de yeso - Grosor pared acabada 100/125 mm

porta destra a spingere - porta sinistra fissa

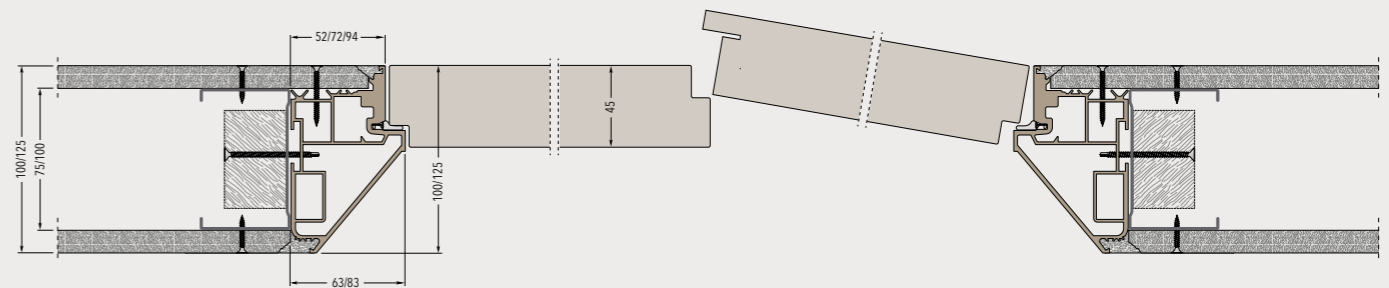

Marco en pared de dos placas de yeso - Grosor pared acabada 100/125/150 mm

porta destra a tirare - porta sinistra fissa

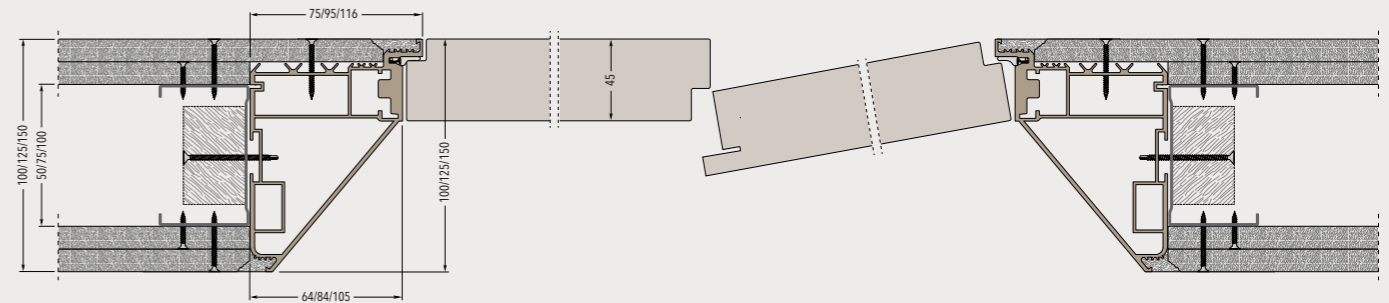

---

© 2022 ECLISSE, todos los derechos reservados.

Se prohíbe el uso, el almacenamiento y la reproducción, aunque sea parcial, mediante cualquier medio, de los textos y las imágenes contenidos en este catálogo. Las imágenes y los diseños son únicamente para fines ilustrativos, y son puramente indicativos.

ECLISSE s.r.l. se reserva el derecho de aportar las modificaciones técnicas que crea oportuno en todos sus productos, sin obligación de preaviso. Puede consultar la validez del contenido de este catálogo en el call center de la fábrica. ECLISSE no se hace responsable de las inexactitudes contenidas debido a errores de impresión, transcripción o cualquier otro motivo.

---





ECLISSE IBERIA SI - Pol. Ind. Mas d'en Bosch, Parcela 5 - Ripoll, Girona  
Tel. 938 550 473 - Fax 938 550 863 - e-mail: [eclisse@eclisse.es](mailto:eclisse@eclisse.es) - [www.eclisse.es](http://www.eclisse.es)